



黑龙江农垦职业学院

Heilongjiang Nongken Vocational College

# 大数据与会计专业 人才培养方案

黑龙江农垦职业学院

2022年6月

# 目 录

大数据与会计专业人才培养方案 .....	1
一、专业名称和代码 .....	1
二、入学要求 .....	1
三、修业年限 .....	1
四、职业面向 .....	1
五、人才培养目标与培养规格 .....	2
(一) 人才培养目标 .....	2
(二) 人才培养规格 .....	2
六、人才培养模式 .....	5
(一) 人才培养模式 .....	5
(二) 教学组织形式 .....	6
七、课程设置及要求 .....	8
八、教学进程总体安排 .....	18
九、素质教育活动 .....	19
十、人才培养的实施与保障 .....	19
(一) 师资队伍 .....	19
(二) 教学设施 .....	20
(三) 教学资源 .....	20
(四) 教学方法 .....	21
(五) 教学评价 .....	22
(六) 质量管理 .....	23
十一、毕业要求 .....	24
(一) 学分要求 .....	24
(二) 其它要求 .....	24
附表1 公共选修课程目录 .....	26
附表2 课程设置与人才培养对应关系矩阵表 .....	28
附表3 教学计划进程表 .....	31

附表 4	实践教学安排表 .....	33
附表 5	教学周数分配表 .....	35
附表 6	学时分配比例表 .....	35
附表 7	教学活动安排表 .....	36
附表 8	素质教育活动表 .....	36
附表 9	校内实训基地 .....	37
附表 10	校外实训基地 .....	38
附录 1	.....	39
附录 2	..... 错误! 未定义书签。	
附录 3	.....	44
附录 4	.....	65
附录 5	.....	79

# 大数据与会计专业人才培养方案

## 一、专业名称和代码

专业名称：大数据与会计

专业代码：530302

## 二、入学要求

高中阶段教育毕业生或具有同等学力者。

## 三、修业年限

修业年限以三年为主，弹性修业年限为二至五年。

## 四、职业面向

表 1 大数据与会计专业职业面向

所属专业大类 (代码)	所属专业类 (代码)	对应行业 (代码)	主要职业 类别 (代码)	主要岗位 群或技术 领域	相关 证书
财经商 贸大类 (53)	财务 会计类 (5303)	会计、审计及税务服务 (7241) 投资与资产管理 (7212) 农村集体经济组织管 (7215) 其他组织管理服务 (7219)	会计人员 (2-06-03) 审计人员 (2-06-04)	出纳 会计 内审员 助理审计	初级 会计 师  智能 财税 职业 技能 等级 证书
		市场调查 (7242) 社会经济咨询 (7243) 信用服务 (7295) 商务代理代办服务 (7297) 其他未列明商务服务 (7299) 居民互联网信息服务 (1241) 居民互联网生活服务平台 (1242)	经济计划人员 (2-06-01-00) 统计人员 (2-06-02-00 ) 其他经济业务人员 (2-06-99-00)	客服人员 数据分析 财税咨询 市场调研 专员	大数 据财 务分 析职 业技 能等 级证 书
		商业银行服务 (6621) 信用合作社服务 (6623) 农村资金互助社服务 (6624) 财务公司服务 (6632) 其他非货币银行服务 (6639)	银行信贷员 (2-07-01-05) 其他银行业务人员 (2-07-01-99)	客户经理 银行柜员 代理记账	业财 一体 信息 化应 用职 业技 能等 级证 书
		粮油零售 (5221) 肉、禽、蛋、奶及水产品 零售 (5224) 其他食品零售 (5229)	收银员 (4-01-01-02) 推销员 (4-01-02-01) 商品营业员 (4-01-02-03) 保管员 (4-02-01-01)	收银员 销售代表 库管员	

## 五、人才培养目标与培养规格

### （一）人才培养目标

培养思想政治坚定，德、智、体、美、劳全面发展，适应现代农业、服务业和工商企业财务管理工作需要，具有一定的科学文化水平，具有良好的人文素养、职业道德、创新意识、创业素质和北大荒精神；掌握支付结算、会计核算、成本管理、税务办理和财务管理等知识和技术技能，面向各类中小微型企业和非营利组织的大数据与会计专业人员职业群，能够从事会计核算、会计监督、数据分析等工作的高素质技术技能人才。

### （二）人才培养规格

#### 1. 素质目标

##### （1）思政素质

①坚定拥护中国共产党领导和我国社会主义制度，在习近平新时代中国特色社会主义思想指引下，践行社会主义核心价值观，坚定中国特色社会主义道路自信、理论自信、制度自信、文化自信，具有深厚的爱国情感和中华民族自豪感。

②崇尚宪法、遵法守纪，学思践悟习近平全面依法治国新理念新思想新战略，牢固树立法治观念，坚定走中国特色社会主义法治道路的理想和信念，深化对法治理念、法治原则、重要法律概念的认知，提高运用法治思维和法治方式维护自身权利、参与社会公共事务、化解矛盾纠纷的意识和能力。

##### （2）职业道德素质

①深刻理解并自觉实践会计职业精神和职业规范，爱岗敬业、无私奉献、诚实守信、公道办事、开拓创新的职业品格和行为习惯。

②养成经世济民、诚信服务、德法兼修的职业素养。

③勇于奋斗、乐观向上，具有自我管理能力、职业生涯规划的意识、有较强的集体意识和团队合作精神。

④具有严谨认真、耐心细致、吃苦耐劳、一丝不苟、精益求精的工匠精神。

⑤具有较强的质量意识、环保意识、风险意识、保密意识和安全意识。

⑥具有较强的服务意识、信息素养和职业创新精神。

##### （3）身心健康素质

①达到《国家学生体质健康标准》，掌握基本运动知识和 1-2 项运动技能，

养成良好的健身与卫生习惯。

②具有健康的体魄、心理和健全的人格，良好的行为习惯。

③能够快速适应职场环境，具有较强的抗压能力。

#### **(4) 文化素养**

①深刻理解中华优秀传统文化中讲仁爱、重民本、守诚信、崇正义、尚和合、求大同的思想精华和时代价值，传承中华文脉，富有中国心、饱含中国情、充满中国味。

②熟悉职场商务礼仪，具备较强的沟通表达、正确待人接物能力

③能合理运用科学方法总结规律，运用哲学思维认识问题。

#### **(5) 艺术素养**

具有一定的审美和人文素养，能够形成 1-2 项艺术特长或爱好。

#### **(6) 劳动素养**

①树立劳动光荣的正确观念，弘扬劳动精神，领悟劳动的意义价值，形成勤俭、奋斗、创新、奉献的劳动精神。

②培育不断探索、精益求精、追求卓越的工匠精神和爱岗敬业的劳动态度。

③掌握基本的劳动知识和技能，正确使用常见劳动工具，增强体力、智力和创造力，具备完成一定劳动任务所需要的设计、操作能力及团队合作能力。

④具备自我管理生活素质，提高劳动自立自强的意识和能力。

⑤运用专业技能为社会、为他人提供相关公益服务，培育社会公德，厚植爱国爱民的情怀。

## **2. 知识目标**

(1) 掌握马克思列宁主义、毛泽东思想、邓小平理论、“三个代表”重要思想、科学发展观、习近平新时代中国特色社会主义思想的基本观点、核心内涵和实践要求；

(2) 熟悉应用文写作、专业外语、办公软件应用等基础知识；

(3) 掌握企业涉税业务税费计算知识、网上报税知识；

(4) 掌握资金收付结算和管理知识；

(5) 掌握企业典型经济业务的会计核算知识及会计报表的编制知识；

(6) 掌握生产制造企业的成本计算知识；

- (7) 熟悉我国现行的财经法律法规；
- (8) 熟悉财务管理和管理会计知识；
- (9) 熟悉内部控制制度、社会审计和内部审计知识；
- (10) 熟悉财务软件的操作方法；
- (11) 熟悉数据统计、数据分析等知识；
- (12) 了解企业管理知识；
- (13) 了解证券投资和资本运营知识；
- (14) 了解市场营销知识。

### 3. 能力目标

#### (1) 专业能力

- ①具备与财务相关的信息技术与工具应用能力。
- ②具备出纳岗位工作能力，能选择合理的结算方式，规范高效完成资金收付结算。
- ③具备会计核算能力，能准确进行会计要素的确认、计量和报告，熟练进行会计凭证审核与编制、账簿登记以及报表编制。
- ④具备成本核算与管理能力，能合理选择产品成本计算的方法，正确计算产品成本，科学进行成本分析与管理。
- ⑤具备涉税事务处理能力，能正确计算各种税费，并进行规范申报，能进行基本的纳税筹划和纳税风险控制。
- ⑥具备一定的管理会计能力，能运用管理会计基本方法和工具进行财务、业务信息的处理、分类、分析、输出，提供企业决策所需的经济信息。
- ⑦具备企业内部管理与控制的基本能力，能进行中小微企业和非营利组织会计核算制度的设计，并能合理应用内部控制的基本原理和方法进行内部会计控制。
- ⑧具备一定的审计工作能力，能收集整理审计证据和有关审计信息，会编制审计工作底稿，能协助审计人员编制审计报告。
- ⑨具备一定的财务管理能力，能运用财务管理的基本原理和方法进行中小微企业筹资、投资及营运方案的分析，能运用预算编制的基本方法编制企业收入、成本费用以及项目预算。
- ⑩具备撰写报告、财务、成本分析报告等相关财经应用写作能力。

## (2) 方法能力

- ①具有较强的计划、组织和协调能力；
- ②具有较强的理解能力和执行能力；
- ③具有丰富的想象力和创新能力；
- ④具有较强的灵活处理问题的能力；
- ⑤具有职业生涯规划能力。

## (3) 社会能力

- ①具有较强的沟通能力和表达能力；
- ②具有良好的团队协作素质；
- ③具有良好的社会责任感和担当精神。

# 六、人才培养模式

## (一) 人才培养模式

大数据与会计专业教学团队根据对北大荒集团所属企业和哈尔滨松北区企业的调研结果，围绕服务北大荒集团打造对外统一营销的平台、北大荒现代化物流体系“三库一中心”大产业规划对技术技能人才需求为主线，依托黑龙江农垦职教集团，与北大荒物流集团、北大荒食品集团等企业合作，以培养企事业单位的高素质的基层财务人员为目标，根据会计岗位职业能力要求，构建实施了“真账实做、业财一体”大数据与会计专业人才培养模式。见图1。



图1 大数据与会计专业“真账实做、业财一体”人才培养模式示意图

专业教学团队依托黑龙江农垦职教集团，与北大荒物流集团等企业合作，构

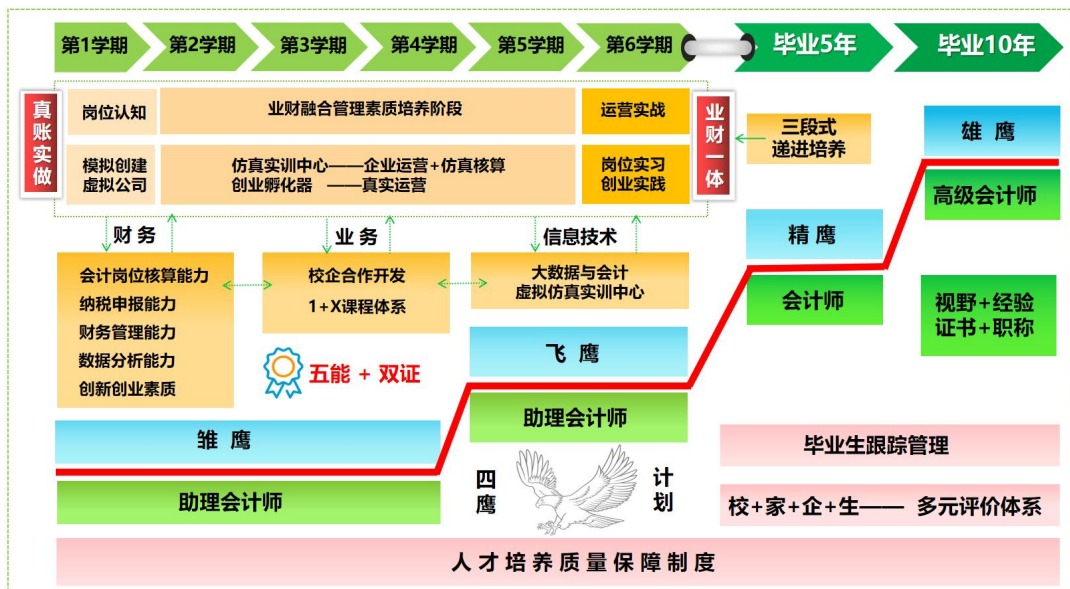

建学校和企业双主体协同育人机制，联合培养高素质技术技能人才。根据专业服务北大荒集团产业服务面向，以培养学生的职业基础能力、职业核心能力、职业胜任能力、职业迁移能力递进为驱动，根据北大荒集团所属企业生产类型，组织学生创建真实公司，通过公司运营项目的业务处理和真账实做，让学生实现学生、学徒、员工的三种角色之间的转换。

按照培养学生会计岗位核算能力、纳税申报能力、财务管理能力、财务数据分析能力和创新创业素质的总体目标，充分考虑专业群内物流、营销、电商、财务、数据管理等岗位之间的协同关系，将公司运营业务和财务管理工作有机结合，持续提升学生业财融合管理素质。

遵循将企业搬进校园的理念共建大数据与会计专业虚拟仿真实训中心，根据大数据与会计专业在现代物流管理专业群中的地位，生源特点、职业资格证书考取要求，构建由专业平台课+专业方向课和专业拓展课组成的“课岗对接、业创并重、德技融合”的课程体系，按照课程标准与岗位标准融通，教学内容与岗位职业能力要求融通、教学过程与生产过程融通的基本原则，校企联合制定课程标准、开发基于工作过程导向的课程教学内容，强化课程思政，设计教学实施方案，实施过程性考核方式进行考核评价，教师以会计岗位工作内容和工作流程为载体开展教学活动，组织学生通过模拟管理软件进行企业运营管理，通过仿真财税软件进行会计核算，对企业运营数据进行财务分析，学生学习过程就是企业运营管理和财务管理的过程，通过公司运营管理、会计社团的自我管理、大学生创新创业课程以及虚拟商业环境实训使学生熟悉企业创立流程、运营管理方法，全面培养学生业财融合管理能力、创新思维和创业素质，实现学生毕业时具备与用人单位零距离对接的就业目标和创业素质。

## **（二）教学组织形式**

在人才培养模式的框架下，按照“理实一体教学、校内仿真实训、综合实训、阶段实习、校外岗位实习”的递进形式组织教学。人才培养过程分为三个培养阶段，即岗位认知能力培养阶段（第一学期）、业财融合能力培养阶段（第二、三、四、五学期），运营实战能力培养阶段（第六学期）。

### **1. 岗位认知能力培养阶段**

在第一学期将北大荒精神、社会主义核心价值观与公共基础课程融合，辅之开展大学生素质拓展计划活动、社会实践活动、社团活动、实施课堂 6S 管理等系列素质教育措施，培养学生良好的政治素质、职业道德、身体素质和心理素质，在专业教育、企业专家讲座、实训基地见习的过程中让学生感知企业和岗位工作环境，明确专业学习目标，设计职业生涯发展规划。在专业知识学习环节，首先安排认知实习。根据虚拟公司活动方案，每个班级分别安排学业导师对学生进行分组，分别组建真实公司，小组内学生分别轮换担任公司管理人员、财务部成员，每个公司在学业教师的指导下完成公司设立、经营、资料收集整理、核算等工作。公司活动过程与《基础会计》《财务会计》课程同步进行，强化学生的会计基本操作技能，使学生了解公司创立过程，初步明确企业财务部门会计岗位工作流程、岗位职责和会计工作操作方法。

## **2. 业财融合能力培养阶段**

第二、三、四学期，以持续提升学生会计岗位技能为目标，以岗位工作内容为标准，按照岗位工作流程，顺序安排《经济法基础》《管理会计》《会计信息化》《成本核算与管理》《智能财税》《税务会计实务》《大数据财务分析》等课程的学习，每门课程均对应相应会计岗位，将“智能财税”，“业财一体信息化应用”，“大数据财务分析”1+X 证书知识点融入专业核心课程，强化学生岗位技能培养。借助大数据与会计专业实训平台和会计学社，虚拟公司继续运行，虚拟公司活动内容对接专业课程，将财务、业务、信息技术三位一体，是财务人员能够多视角、重判断、经算计、巧沟通，着力打造业财融合能力。另外，会计学社每学期举行一次专业技能竞赛，以赛促学，检验学生学习效果。

## **3. 运营实战能力培养阶段**

第五学期，根据学生就业初始岗位特点、实习岗位和未来发展方向，安排学生企业阶段岗位实习，根据学生职业岗位需求和能力提升需要，组织校内教师通过线上教学和企业兼职教师现场教学相结合的方式强化学生岗位工作能力培养。同时设置与学生岗位工作联系紧密的专业限选课程，为学生灵活实习和就业提供保障。

第六学期安排学生岗位实习半年或根据学生意愿进行创业活动（须提交创业申请和创业方案）。岗位实习教学以兼职教师为主，专任教师为辅，建立辅导员

和学业导师双重管理的跟踪评价管理制度,通过学院岗位实习网络管理平台对学生进行成绩管理。通过两个学期的岗位实习,使学生成为合格的出纳和会计,最终实现零距离就业的技术技能人才培养目标。

## 七、课程设置及要求

### (一) 通识课

序号	课程基本信息	课程目标与内容	课程思政方向
1	思想道德与法治 (48/3-1)	通过本课程学习,帮助学生筑牢理想信念之基,培育和践行社会主义核心价值观,传承中华传统美德,弘扬中国精神,尊重和维护宪法法律权威,加强对学生的职业道德教育,提升思想道德素质和法治素养。主要包括马克思主义的人生观、价值观、道德观、法治观,社会主义核心价值观与社会主义法治建设的关系。	
2	毛泽东思想与中国特色社会主义理论体系概论 (32/2-2)	通过本课程学习,让青年学生从整体上把握中国选择马克思主义和马克思主义中国化的历史必然性、马克思主义中国化的历史进程及其理论成果、马克思主义中国化理论成果的科学内涵、理论体系,特别是中国特色社会主义理论体系的基本观点,增强中国特色社会主义的自觉自信;紧密联系当今世界实际、当代中国实际和学生自身思想实际,树立历史观点,拓展国际视野,强化国情意识和问题意识,增强分析、解决问题的能力;不断提高理论思维能力,以自己的实际行动为中国特色社会主义事业和中华民族伟大复兴做贡献。主要包括毛泽东思想、邓小平理论、“三个代表”重要思想、科学发展观等内容。	
3	形势与政策 (40/2-1-4)	本课程以马列主义、毛泽东思想和中国特色社会主义理论为指导,紧密结合国内外形势,特别是我国改革开放和社会主义现代化建设的形势,进行马克思主义形势观、政策观教育。使学生能够了解国内外重大时事,全面认识和正确理解党的基本路线、重大方针和政策,从而正确认识党和国家面临的形势和任务,理解和拥护党的路线、方针和政策,增强实现改革开放和社会主义现代化建设宏伟目标的信心和社会责任感,提高投身于建设社会主义事业的自觉性,增强爱国主义责任感和使命感,明确自身的人生定位和奋斗目标。主要包括国内四个专题与国外四个专题。	

4	习近平新时代中国特色社会主义思想概论 (48/3/2-3)	<p>通过本课程学习,让青年学生对习近平新时代中国特色社会主义思想有较为全面系统了解,有助于引导新时代青年更好地把握这一思想的基本精神、基本内容、基本要求,增强“四个意识”、坚定“四个自信”、做到“两个维护”,深刻领会“两个确立”的决定性意义,在思想上政治上行动上同以习近平同志为核心的党中央保持高度一致,为全面建设社会主义现代化国家,实现中华民族伟大复兴的中国梦不懈奋斗。主要包括习近平新时代中国特色社会主义思想的总体阐述、新时代坚持和发展中国特色社会主义的奋斗目标、总体任务、总体布局、战略布局、制度保障、领导力量等。</p>	
5	中共党史 (8/0.5-1)	<p>通过本课程学习,使学生掌握中国共产党发展的历史,掌握马克思主义与中国革命、建设和改革实践相结合形成的毛泽东思想、中国特色社会主义理论体系。通过教学,使学生进一步认识没有共产党就没有新中国,只有社会主义才能救中国、只有中国特色社会主义才能发展中国。培养学生理论联系实际、分析问题、解决问题的能力。主要包括党的成立、大革命时期、国内革命战争时期和解放战争时期。</p>	
6	大学体育与健康 (108/6.5-1-4)	<p>帮助学生树立正确的健康观,培养自主锻炼的终身体育意识。具备良好的体育锻炼习惯,能运用适宜的方法调节自己的情绪、改善心理状态、克服心理障碍。培养高尚的道德情操、顽强的意志品质、健康向上的人格,具有良好的竞争意识、合作精神。</p> <p>了解相关体育运动基本理论知识,明确体育锻炼的目的和意义,理解体育锻炼的原则方法和体育保健的知识。掌握两项以上体育运动的基本方法和技术。掌握常见运动伤病防治方法。能够运用科学方法测试和评价体质健康状况,制定个人锻炼计划并能进行自我监控。具备欣赏、评论、组织参与体育竞赛活动的的能力;比较熟练的掌握两项健身运动的技能。能够简单处理常见的运动损伤。</p>	养成良好的健身与卫生习惯。
7	大学心理健康教育 (36/2-1)	<p>通过本课程学习,帮助学生明确心理健康的标准及意义,增强自我心理保健意识和心理危机预防意识,掌握并应用心理健康知识,培养自我认知能力、人际沟通能力、自我调节能力,切实提高心理素质,促进学生全面发展。主要包括大学生心理困惑及异常心理识别、自我意识培养、人格发展与完善、生涯规划与发展、学习心理、</p>	培养良好心理和健全的人格,良好的行为习惯,具有较强的抗压能力。

		情绪管理、人际交往、恋爱心理、压力管理及生命教育。	
8	外语 (128/8-1-2)	掌握必要的英语语音、词汇、语法、语篇和语用知识,具备必要的英语听、说、读、写、译技能,能够运用英语语言知识和语言技能进行有效口语沟通和书面表达,能够有效进行跨文化交流,用英语传播中国文化,能够识别和理解英语思维方式和思维特点,提升学生的思维逻辑性和思辨性与创新性,基于英语语言的学习特点,能够养成良好的学习习惯,形成终身学习的意识和能力。	深刻理解中外文化差异和中华优秀传统文化的思想精华和时代价值。
9	信息技术 (48/3-1)	通过本课程的学习,培养学生分析问题、解决问题的能力,在解决问题的过程中,认识问题和知识所蕴含的理论思维、方法论和价值判断,实现对学生的价值引领。根据信息技术课程的教学特点,有效设计教学组织形式,突出理实一体、任务驱动的教学模式,旨在培养学生的综合信息素养和信息技术应用能力,促进专业技术与信息技术的融合。主要包括计算机文化、数据通信、计算机网络、Word、Excel、PowerPoint、云计算、大数据、物联网、人工智能等内容。	培养数字化管理思维,高效办公和风险管理意识。
10	大学生创业与就业 (60/3.5-1-2)	通过本课程学习,帮助学生正确认知自我,科学规划职业路径,培养学生的创新创业创造精神和主动就业创业意识,启发创新思维、熟练掌握创新方法,熟悉创业就业流程,提升创业就业技能,明晰创业就业政策,遵守创业就业法律法规,激发高职院校学生树立正确的人生观、价值观与择业创业观,把个人理想融入创新型国家建设,培养脚踏实地的工作态度和坚韧不拔的创业精神,传承发扬北大荒精神等龙江四大精神与工匠精神,形成勇于创新、敢于挑战、擅长合作等创新创业能力与求职就业素养。主要包括生涯规划与人生发展、职业决策与职业素养、了解企业与认知专业、创新精神与创新意识、思维创新与成果转化、创业政策与商机识别、企业构思与资源整合、市场调研与模式构建、创业计划与工商注册、成本控制与新创企业管理、就业形势与就业心理调试、信息收集与简历制作、面试技巧与职场适应十大模块内容。	坚定学生理想信念,树立企业家兴业报国精神,增长知识见识。
11	大学语文 (62/3.5-1-2)	课程内容包括口才训练、阅读鉴赏、应用文写作三部分,通过学习旨在提高学生的阅读鉴赏能力、口语交际能力、应用写作能力、审美能力等语文应用能力及综合人文素养,为学生学好其他专业课程以及未来职业发展奠定基础。	深刻理解中华优秀传统文化中讲仁爱、重民本、守诚信、崇正义、尚和

		拓展视野、陶冶性情、启蒙心智、引导人格,在丰富学生人文内涵和精神生活的同时,引导学生学会学习、学会做人、学会生活,为学生的专业学习和终身发展奠定基础。	合、求大同的思想精华和时代价值,传承中华文脉,富有中国心、饱含中国情、充满中国味。
12	入学教育 (18/1-1)	通过入学教育,使学生充分了解专业人才培养目标,理解职业发展要求和大学学习生活要求,明确个人职业发展目标,科学规划未来。	坚定学生职业发展自信,强化职业认知。
13	大学生安全教育 (8/0.5-1)	通过本课程学习,使学生树立起珍爱生命、安全第一、遵纪守法的意识。了解安全的基本知识的。了解安全信息、相关的安全问题分类知识以及安全保障的基本知识。掌握与安全问题相关的法律法规和校纪校规。掌握安全防范技能、安全信息搜索与安全管理技能;掌握自我保护技能、沟通技能、问题解决技能等。课程内容包括政治安全、公共安全、生活安全、网络安全四部分内容。	加强学生对社会各类风险的认知,提升安全意识和风险防范意识。
14	军事理论 (32/2-1)	通过本课程学习,使学生掌握基本军事理论与军事技能,达到增强国防观念和国家安全意识,提高政治思想觉悟,激发学生的爱国热情,强化爱国主义、集体主义观念,加强组织纪律性,促进大学生综合素质的提高,为中国人民解放军训练后备兵员和培养预备役军官打下坚实的基础。课程内容包括中国国防、军事思想、战略环境、军事高技术四部分内容	坚定学生理想信念,坚定四个自信,树立四个意识,厚植爱国主义情怀,增长知识见识,提升学生综合素质。
15	军事训练 (52/2-1)	通过本课程学习,使学生掌握初级军官和士兵必须掌握的基本知识和基本技能,了解革命先驱奋斗的道路和英勇事迹,学习党的路线、方针和政策,增强同党中央在思想上和政治上保持一致的自觉性。促进大学生牢固树立国防观念,掌握一定的军事知识和技能,为我军储备基层指挥军官、技术军官和后备士兵打下坚实的基础。	提升个人军事素养,具备准军人素质。

## (二) 专业群平台课

序号	课程基本信息	课程目标与内容	课程思政方向
1	基础会计 (52/3-1)	通过本课程学习,让学生掌握会计的基础知识、基本理论和基本技能。熟悉企业典型经济业务涉及的会计、税法等知识;熟悉会计核算方法和会计核算流程等知识;了解会计报表的编制原理及基本知识。使学生具备会计核算能力,养成较强的计划、组织和协调能力、理解能力和执行能力、较强的沟通能力和表达能力、良好的团队协作精	强化会计职业道德教育;结合国家各项财税法律制度最新改革与修订案例,促进学生知识的更

		神。主要包括会计基础知识、会计基本业务核算、会计凭证的填制与审核、会计账簿的登记、财产清查、会计报表编制以及账务处理程序。	新，培养学生的家国情怀。
2	Python 基础 (16/1-4)	通过本课程学习，使学生能够理解 Python 的编程模式（命令式编程、函数式编程），掌握程序设计的基本知识和基本方法，达到能够运用 Python 解决实际应用问题的目的。主要内容包括 Python 运算符、内置函数以及列表、元组、字典、集合等基本数据类型和相关列表推导式、切片等。	结合立德树人的要求，给学生灌输爱党、爱国的思想，以及正向引导的元素。
3	电子商务基础 (16/1-4)	通过本课程学习，使学生理解电子商务的基本概念，掌握电子商务的基本运营模式和流程，达到能够运用相关技术进行电子商务活动的目的。主要内容包括电子商务认知、从业人员职业素养、电子商务模式、移动支付、网络营销、物流管理、移动电商、跨境电商、电商新兴技术应用、电子商务法律等。	培养学生社会主义核心价值观，融入乡村振兴、精准扶贫、创新创业理念，树立职业理想信念，激发爱国情怀，提高学生的自信心、法律意识和社会责任感。
4	市场营销 (46/2.5-4)	通过本课程学习，使学生较全面系统地掌握市场营销学的基本理论、基本知识和基本方法，认识企业市场营销管理的重要性，培养学生营销意识，提高学生营销方法与技巧方面的基本训练，具有分析和解决营销问题的基本能力。主要包括市场调查、寻找市场机会、制定 STP 战略、选择市场竞争战略、制定产品开发策略、实施价格策略、建立渠道策略、整合促销策略、互联网时代营销新模式。	强化职业道德教育；引导学生深入社会实践、关注社会经济问题，促进学生知识的更新，培养学生家国情怀。
5	商务礼仪 (16/1-4)	通过本课程学习，提升学生自身的礼仪修养，培养学生商务活动的组织及策划能力，使学生能够胜任未来就业岗位对商务礼仪的要求。主要包括职业形象、商务交往礼仪、商务活动礼仪、商务宴请礼仪、商务涉外礼仪。	强化职业素养培育，以中华优秀传统文化为基石，培养学生规范的社交礼仪礼节、严谨的行为规范和良好的职业道德。
6	管理学原理 (52/3-4)	通过本课程学习，让学生从企业管理的理论与实践需要出发，掌握管理概述、管理思想与理论的	培养学生具有持续学习的良

		发展、管理与组织环境、计划、组织、人力资源管理、激励、沟通、控制的基本理论知识,使学生学会如何决策、如何计划、如何让合适的人做合适的事、如何激励、如何沟通、如何权变思考、如何进行创新等方法,培养学生分析问题和解决管理问题的能力,提高学生在社会就业机会和发展潜力。主要包括管理的内涵,包括管理活动、管理思想与管理理论;管理过程,包括决策、计划、组织、领导、控制等管理的职能活动。	好习惯和管理视角;具备良好的职业道德、人文素养和商业伦理,践行社会主义核心价值观和北大荒精神。
--	--	--	---

### (三) 专业方向课

序号	课程基本信息	课程目标与内容	课程思政方向
<b>会计核算岗课程</b>			
1	出纳实务 (26/1.5-1)	通过本课程学习,使学生掌握企事业单位出纳业务的基本知识,具备处理出纳业务的基本技能和专业技能。主要包括结算票据的填写、使用及真伪的辨认;现金和银行存款日记账的登记;货币资金收付与清查。	践行会计职业精神,遵守会计职业道德,增强会计职业责任感,培养会计职业道德规范。
2	经济法基础 (108/6-1、2)	本课程为初级会计职称考试课程,通过学习,培养学生基本的劳动合同管理能力、支付结算业务的审核能力和涉税业务的办理能力,使学生养成良好的法律思维,增强职业道德意识,提高职业素养,同时为学生考取助理会计师奠定基础。主要包括法律基础知识、劳动合同与社会保险法律制度、会计法律制度、支付结算法律制度、增值税计算申报与管理、消费税法律制度、个人所得税法律制度、企业所得税法律制度、其他税收法律制度和税收征收管理法律制度。	培养学生经世济民、德法兼修的职业素养;融入家国情怀;培养学生自觉规范会计行为,维护财经纪律;践行社会主义核心价值观。
3	财务会计 (106/6-2、3)	本课程为初级会计职称考试课程,通过学习,使学生了解资产、负债、所有者权益、收入、费用和利润六大会计要素内容;熟悉企业财务会计核算的基本目标和要求、主要账户的设置和运用、财务报告体系;掌握企业各会计岗位的会计核算程序和账务处理方法;掌握会计报表的编制方法;同时为学生考取助理会计师奠定基础。主要包括资产、负债、所有者权益、收入、费用、利润六大会计要素具体项目的会计核算以及财务报告的编制。	强化会计职业道德教育,培养学生爱岗敬业、廉洁自律、客观公正、保守秘密、诚实守信、坚持准则、提高技能、文明服务的会计职业道德规范。
4	会计岗位实务 (54/3-2)	通过本课程学习,使学生了解企业组织机构设置与财务部门主要岗位工作职责及工作流程,通过仿真原始单据形式提供企业当月发生的经济业	培养学生树立正确的职业观,树立职业



		务资料,进行四个岗位的会计核算处理。主要包括资金出纳岗位业务核算、审核会计岗位业务核算、成本会计岗位业务核算、会计主管岗位业务核算。	理想,养成遵纪守法、爱岗敬业、无私奉献、诚实守信、公道办事、开拓创新的职业品格和行为习惯。
5	会计信息化 (60/3.5-3)	本课程设置对接业财一体信息化应用职业技能等级证书,通过学习,培养学生掌握ERP软件采购业务、销售业务、入库业务、出库业务流程及操作方法,掌握采购与应付业务核算、销售与应收业务核算、库存与存货业务核算及制单等知识。主要包括系统初始设置,采购与应付款管理、销售与应收款管理、库存管理、存货管理。	强化学思结合、知行统一,增强学生信息素养、职业创新精神和解决问题的实践能力。
6	行业会计 (20/1-4)	通过本课程学习,使学生掌握商品流通企业、运输企业、旅游餐饮服务企业、建筑施工企业和房地产开发企业会计科目设置、会计核算内容和会计核算方法等方面的相互比较,了解五大行业的经营管理和会计核算特点,熟悉典型会计业务的处理。主要包括商贸企业、交通运输企业、旅游餐饮服务企业、施工企业、房地产开发企业典型业务的会计核算。	深化会计职业理想和职业道德教育。结合不同行业融入质量意识、环保意识、风险意识、保密意识和安全意识,教育引导理解并自觉实践会计行业的职业精神、遵守会计职业道德,增强会计职业的责任感。
7	税务会计实务 (52/3-3)	通过本课程学习,使学生了解企业涉税业务的办理流程,熟悉涉税业务的处理方法,掌握企业各税种应纳税额的计算方法、网上报税方法和涉税业务会计处理方法,能够独立办理涉税业务,进行网上报税和正确进行会计核算。主要包括税务工作流程认知、增值税纳税申报、个人所得税纳税申报、企业所得税纳税申报。	培养学生依法纳税、以税助农和创新创业意识,融入政治认同、家国情怀、文化素养、法治意识、道德修养五类思政元素。
8	智能财税 (40/2-2)	本课程设置对接智能财税职业技能等级证书,通过学习,使学生熟练操作智能财税共享中心财天下、票天下、金税师智能化平台,熟练掌握业票财税一体智能化操作技能。主要包括发票开具、	培养学生财税大数据思维和信息化素养,强化一丝不

		票据分类整理、制单、原始凭证审核、记账凭证审核、会计账簿审核及财务报表审核、企业纳税申报表的编制及审核、企业纳税工作的申报、会计档案的整理、装订等。	苟、精益求精的工匠精神和开拓创新的职业品格。
9	成本核算与管理 (60/3.5-3)	通过本课程学习,让学生掌握企业典型经济业务的会计核算知识及会计报表的编制知识、生产制造企业的成本计算知识;熟悉数据统计、数据分析等知识;熟悉财务管理和管理会计知识;使学生具备会计核算能力,具备成本核算与管理能力,能合理选择产品成本计算的方法,正确计算产品成本,科学进行成本分析与管理。主要包括工业企业成本费用的归集和分配方法,产品成本计算的基本方法和辅助方法,成本报表的编制、分析和成本管理。	坚定学生理想信念,以爱党、爱国、爱社会主义、爱人民、爱集体为主线,围绕政治认同、家国情怀、文化素养、宪法法治意识、道德修养开展。
10	EXCEL 财务应用 (16/1-4)	通过本课程学习,使学生了解 Excel 电子表格的基本操作、公式函数的基本应用技巧、排序等基本统计分析工具,理解 Excel 环境下企业财务活动决策的基本原理,掌握 Excel 在会计核算、资产管理、投资分析、财务预测与预算中的具体应用,培养学生应用 Excel 工具进行会计核算并对财务数据进行整理、分析和决策能力,为实现准确、高效的会计工作打下良好基础。主要包括 Excel 基本操作、Excel 在会计核算中的应用、Excel 财务应用。	引导学生深入社会实践、关注现实问题,培育学生经世济民、诚信服务、德法兼修的职业素养。
11	会计综合技能 (40/2-3)	通过本课程学习,使学生对企业各岗位和岗位之间工作内容和方法形成整体认识,掌握企业典型经济业务的会计核算方法,具备会计岗位核算能力和管理能力。主要包括出纳、财产物资会计、费用会计、往来会计、成本会计、税务会计、总账会计岗位的业务处理。	深化职业理想和职业道德教育,培养遵纪守法、爱岗敬业、无私奉献、诚实守信、公道办事、开拓创新的职业品格和行为习惯。
<b>管理会计岗位课程</b>			
12	ERP 沙盘模拟商战 (24/1.5-3)	通过本课程学习,使学生在商战对抗中深刻体会 ERP 核心理念,全面了解创业企业的概貌,掌握企业经营的本质,确定市场战略及定位,掌握生产管理与成本的控制,科学统筹各项管理工作,明晰优胜企业与失败企业的关键差异。主要包括沙盘模拟经营的规则和操作流程、企业模拟运营。	注重学思结合、知行统一,增强学生勇于探索的创新精神、善于解决问题的实践能力。
13	管理会计	通过本课程学习,使学生了解管理会计的流程,	深化会计职业

	(52/3-3)	树立管理会计的经营理念,掌握管理会计基本理论和工具方法,能够对企业规划、控制和考核进行方案设计,进而能够胜任现代管理会计岗位。主要包括全面预算管理、变动成本法、本量利分析、标准成本法、绩效管理等工具方法。	理想和职业道德教育,培育和践行社会主义核心价值观。
14	VBSE 运营核算 (40/2-4)	通过本课程学习,基于平台开展多专业综合实训,通过对真实商业社会环境中典型单位、部门和岗位的系统模拟,让学生在其中进行身临其境地岗前实习,使学生认知并熟悉现代商业社会内部不同组织、不同职业岗位的工作内容和特性。主要包括工作交接、采购付款业务、销售与收款业务、制造企业生产业务操作。	培养学生树立社会责任感、使命感和家国情怀;学会与人共处,和谐完成工作任务,具有团队协作精神。
15	财务管理 (40/2-4)	通过本课程学习,使学生了解企业财务管理流程,树立财务管理理念,掌握财务管理基本方法,能够进行财务管理方案设计,进而能够胜任总账会计、会计主管等会计岗位。主要包括筹资活动、投资活动、营运资金管理和资金分配活动。	深化会计职业理想和职业道德教育。
16	会计制度设计 (10/0.5-4)	通过本课程学习,培养学生进行会计工作组织管理、会计核算基础制度设计、主要经济事项会计制度设计等职业能力,使学生能够根据企业实际情况依法设置会计机构、配备会计从业人员,学会设计适用于企业组织形式、行业特点、生产规模、经营情况和管理控制要求等因素的会计科目、会计凭证、会计账簿、会计报表和账务处理程序。主要包括企业会计工作组织设计制度、会计核算系统制度设计、内部控制制度设计的流程及相关法规规定。	帮助学生了解相关专业和行业领域的国家战略、法律法规和相关政策,培育学生经世济民、诚信服务、德法兼修的职业素养。
17	大数据财务分析 (40/2-4)	本课程设置对接大数据财务分析职业技能等级证书,通过学习,培养学生掌握大数据思维,具备运用基础数据技能在工作中从事数据初始准备、数据收集整理、数据工具选择、财务与业务应用场景辨识的能力,并具备大数据基本职业操守。主要包括大数据初始与基础工作、大数据收集与辨识、大数据前瞻与趋势调研、大数据的业务应用。	培养学生精益求精的大国工匠精神,激发学生科技报国的家国情怀和使命担当。
<b>职业拓展课程</b>			
18	经济学基础 (10/0.5-4)	通过本课程学习,培养学生具备能够对一个企业的决策如价格决策、产量决策做出解释;能够解释一些经济现象,检考察学生的团队协作能力,提升综合素质,增强学生的就业能力。主要包括微观经济基础和宏观经济基础。	培育和践行社会主义核心价值观。
19	审计实务 (46/2.5-4)	通过本课程学习,使学生熟悉审计环境,掌握审计的基本理论,熟悉审计流程,使学生具备执业能力、判断能力、沟通能力、协作能力,培养审	审计人员职业道德;爱岗敬业精神;团结

		计人员的职业道德。主要包括初识审计、审计准则、职业道德与法律责任、管理层认定与审计目标、审计方法、审计证据与审计工作底稿、审计重要性、审计风险、初步业务活动与计划审计工作、风险评估、风险应对、业务循环审计。	协作精神；提升执业风险意识；践行社会主义核心价值观。
20	人力资源管理 (52/3-4)	通过本课程学习，帮助学生全面了解相关的理论、方法和技术，对自己有“自知之明”，进行更好的职业规划，对他人有“猎头眼光”，知人善任，全面提升学生的管理能力和领导力。主要包括人力资源战略和规划、工作分析、人员培训与开发、招聘与测评、绩效管理与薪酬管理。	勇于奋斗、乐观向上，具有自我管理能力、职业生涯规划的意识、有较强的集体意识和团队合作精神。
21	投资与理财 (20/1-4)	通过本课程学习，培养学生正确的理财观念，树立正确的投资与理财观念、策略，养成良好的职业谨慎态度，提高学生分析问题、解决问题的能力，提升学生的综合素质。主要包括理财的基本观念、投资工具种类、证券投资市场、证券投资方法和股票投资基本分析方法。	培育学生经世济民、诚信服务、德法兼修的职业素养。

#### (四) 实践教学

大数据与会计专业实践教学包括认知实习、课程实训、岗位实习、社会实践等。学生入学后安排一周认知实习，在专业实训室或在合作企业完成。课程实训包括会计基本技能实训、会计岗位实训、会计综合技能实训、VBSE 虚拟运营实训、ERP 模拟商战实训、会计软件操作实训、成本会计岗位实训、税务会计岗位实训、往来会计岗位实训等，在校内实训室完成。社会实践项目包括志愿者服务和社会调查实践，安排在周末和寒暑假进行。岗位实习安排在第五学期和第六学期，在会计师事务所、税务师事务所或银行与非银行金融机构等校外实训基地、合作企业完成。岗位实习教学环节应严格执行《职业学校学生实习管理规定》和《黑龙江农垦职业学生实习管理办法》（农垦职院〔2022〕3号）和《黑龙江农垦职业学院学生实习实训安全管理办法》等制度。

序号	实践类型及岗位	具体要求	实践周期
1	认知实习	学生入学后安排一周认知实习，在专业虚拟仿真实训基地或在合作企业完成。让学生全面了解专业职业岗位能力素质要求、认知企业岗位设置和 workflows，明晰个人职业发展目标。实习结束后撰写实习总结 1 份。	1 周
2	社会实践	每个假期开展一次社会调研实践或参加志愿者活动，撰写社会实践调研报告 1 份。	4 次

3	综合实训 (360/15-5)	安排在第五学期，在合作企业完成，安排企业兼职教师指导学生完成出纳、往来会计、成本会计、税务会计和总账会计的业务实训，通过岗位真实实训让学生全面理解主管会计岗位工作内容，熟悉岗位工作过程，掌握企业经济业务处理方法，向一名合格的会计过渡，为岗位实习奠定基础。实训期间学生需要撰写实训周志，实训结束后需要提交实训总结 1 份和毕业设计 1 份，纳入实训成绩考核。	15 周
4	出纳岗位实习 (48/2-5)	安排在第五学期，在岗位实习基地完成，在企业兼职教师指导下，安排学生独立完成实习企业出纳岗位工作，使学生具备出纳岗位工作能力。实训期间学生需要撰写实习日志，岗位实习结束后需要提交实习总结 1 份，纳入实习成绩考核。	2 周
5	往来会计岗位实习 (72/3-6)	安排在第六学期，在岗位实习基地完成，在企业兼职教师指导下，安排学生独立完成实习企业往来会计岗位工作，具备往来会计岗位工作能力。实训期间学生需要撰写实习日志，岗位实习结束后需要提交实习总结 1 份，纳入实习成绩考核。	3 周
6	成本会计实习 (120/5-6)	安排在第六学期，在岗位实习基地完成，在企业兼职教师指导下，安排学生独立完成实习企业成本会计岗位工作，具备成本会计岗位工作能力。实训期间学生需要撰写实习日志，岗位实习结束后需要提交实习总结 1 份，纳入实习成绩考核。	5 周
7	税务会计实习 (120/5-6)	安排在第六学期，在岗位实习基地完成，在企业兼职教师指导下，安排学生独立完成实习企业税务会计岗位工作，具备税务会计岗位工作能力。实训期间学生需要撰写实习日志，岗位实习结束后需要提交实习总结 1 份，纳入实习成绩考核。	5 周
8	总账会计实习 (120/5-6)	安排在第六学期，在岗位实习基地完成，在企业兼职教师指导下，安排学生独立完成实习企业总账会计岗位工作，具备总账会计岗位工作能力。实训期间学生需要撰写实习日志，岗位实习结束后需要提交实习总结 1 份，纳入实习成绩考核。	5 周

### (五) 公共选修课程

附表 1: 公共选修课程目录

附表 2: 课程设置与人才培养对应关系矩阵表

### 八、教学进程总体安排

附表 3: 专业教学计划进程表

附表 4: 专业实践教学安排表

附表 5: 教学周数分配表

附表 6：学时分配比例表

附表 7：教学活动安排表

## 九、素质教育活动

立德树人、德育为先，根据用人单位对会计岗位从业人员的能力素质要求，针对学生的沟通表达、团队协作、爱岗敬业、踏实肯干、工作细致、身体素质、文化修养、政治素质等方面强化素质教育，设置 10 学分素质教育活动供学生选择，将素质教育和 6S 管理贯穿于人才培养全过程，以促进专业学生全面发展。学生在校学习期间需获取素质教育的 3 学分方可毕业，其中 1.5 学分的活动为必须参加的活动，其他活动学生可以根据意愿进行选择，需要修满 1.5 学分。

附表 8：素质教育活动表

## 十、人才培养的实施与保障

### （一）师资队伍

#### 1. 队伍结构

学生数与本专业专任教师数比例不高于 11:1，双师素质教师占专业教师比 100%，专任教师队伍高级职称比例不低于 72.22%，平均年龄不超过 45 岁，形成合理的梯队结构。

#### 2. 专业带头人要求

建立校内和校外双专业带头人制度。校内专业带头人需要熟悉本专业前沿动态，能够较好地把握行业发展对职业人才的需求，能准确定位本专业培养目标，科学设计本专业课程体系，原则上应具备副高级及以上职称。校外专业带头人应熟悉本专业前沿动态，能够较好地把握行业发展对职业人才的需求，具有较高的行业影响力和社会知名度，能够指导专业建设，原则上需要具备副高级及以上职称。

#### 3. 专任教师要求

具有高校教师资格证书和本专业领域有关证书；有理想信念、有道德情操、有扎实学识、有仁爱之心；具有会计相关专业本科及以上学历；具有扎实的本专业相关理论功底和实践能力；具有较强的信息化教学能力，能够开展课程教学改革和科学研究；具有企业 5 年以上实践工作经历或每 5 年累计不少于 6 个月的企业实践经历。

#### 4. 兼职教师要求

兼职教师从行业、企业会计职业一线聘请，具备良好的思想政治素质、职业道德和工匠精神，具有扎实的专业知识和丰富的实际工作经验，具备一定教育教学能力，具有会计师及以上职称或注册会计师执业资格，能承担专业课程教学、实习实训指导和学生职业发展规划 指导等教学任务。

#### （二）教学设施

本专业必须具备满足课程教学需要的理论教学和实践教学条件，具有先进的现代化教学手段和良好的网络教学环境，具有完善的校内实训室和充足的校外实训、实习基地。

##### 1. 基础教学教室基本要求

教室需要配备黑（白）板、多媒体计算机、投影设备、音响设备，互联网接入或 WiFi 环境，并具有网络安全防护措施。安装应急照明装置并保持良好状态，符合紧急疏散要求、标志明显、保持逃生通道畅通无阻。

##### 2. 校内实训室基本要求

专业校内实训室能够满足会计基本技能实训、会计岗位技能实训、会计综合实训和会计信息系统应用训练等条件，具有相应的会计实训资料、会计专用工具、会计信息系统、实训教学管理系统，并配备具有丰富实践教学经验的实训指导教师。

校内实训室见附表 9

##### 3. 校外实训、实习基地基本要求

大数据与会计专业校外实训和实习基地包括各类企业、非营利组织和其他组织，能为学生开展认知实习、综合实训、岗位实习提供业务指导和实习岗位。

校外实训基地见附表 10

#### （三）教学资源

##### 1. 教材选用基本要求

教学资源包括能够满足学生学习、教师教学和科研等需要的教材、图书资料以及数字资源等。严把意识形态关，严格按照《黑龙江农垦职业学院教材管理办法》（农垦职院〔2022〕2号）进行教材的选用与征订。

##### 2. 图书配备基本要求

图书文献配备能满足人才培养、专业建设、教科研等工作的需要，方便师生查询、借阅。专业应与学院图文信息中心共同选订图书资源，专业类图书文献包括：有关财会专业理论、技术、方法、思维以及实务操作类图书。

### 3. 数字资源配备基本要求

按照学院在线课程建设规划和网络教学平台要求建设、配备与本专业有关的音视频素材、教学课件、数字化教学案例库、虚拟仿真软件、数字教材等专业教学资源库，种类丰富、形式多样、使用便捷、动态更新、满足教学。

序号	资源类别	资源名称	链接或说明	
1	专业建设资源	大数据与会计专业课程标准汇编	专业课程对应的课程标准汇编。	
2	精品在线开放课程	成本核算与管理	<a href="https://xueyinonline.com/detail/222637096">https://xueyinonline.com/detail/222637096</a> （省级）	
		管理会计	<a href="https://xueyinonline.com/detail/222159825">https://xueyinonline.com/detail/222159825</a> （校级）	
		税务会计实务	<a href="https://xueyinonline.com/detail/223260741">https://xueyinonline.com/detail/223260741</a> （校级）	
		电子商务基础	<a href="https://xueyinonline.com/detail/222412778">https://xueyinonline.com/detail/222412778</a> （校级）	
		市场营销	<a href="https://xueyinonline.com/detail/223258506">https://xueyinonline.com/detail/223258506</a> （校级）	
		管理学基础	<a href="https://xueyinonline.com/detail/220823737">https://xueyinonline.com/detail/220823737</a> （校级）	
		会计相关微信公众号和 APP	会计雅苑：	<a href="http://shuo.news.esnai.com/CHNCPAS">http://shuo.news.esnai.com/CHNCPAS</a>
			会计头条：	<a href="https://www.kuaijitoutiao.com/">https://www.kuaijitoutiao.com/</a>
		中国注册会计师协会	<a href="https://www.cicpa.org.cn/">https://www.cicpa.org.cn/</a>	
		国家税务总局	<a href="http://www.chinatax.gov.cn/">http://www.chinatax.gov.cn/</a>	
		审计署	<a href="https://www.audit.gov.cn/">https://www.audit.gov.cn/</a>	
财政部	<a href="http://www.mof.gov.cn/index.htm">http://www.mof.gov.cn/index.htm</a>			
3	网络自学平台	中国大学 MOOC	<a href="https://www.icourse163.org/">https://www.icourse163.org/</a>	
		学银在线	<a href="https://www.xueyinonline.com/">https://www.xueyinonline.com/</a>	
		学堂在线	<a href="https://www.xuetangx.com/">https://www.xuetangx.com/</a>	

#### （四）教学方法

根据高职大数据与会计专业学情和行业企业专业能力和素质要求，在教学中



要依据专业培养目标、课程教学要求、学生能力与信息化教学资源，倡导因材施教、按需施教，鼓励创新教学方法和策略，提倡采用翻转课堂混合式教学，通过问题引导、任务驱动等教学模式，推行理实一体化教学、案例教学、项目教学等方法，坚持以学生为主体，在课程教学中采用启发式、讨论式教学，坚持学中做、做中学，以达成预期教学目标。

### （五）教学评价

全面贯彻《深化新时代教育评价改革总体方案》精神，围绕“岗课赛证”综合育人，体现过程性评价、多元性评价，引入增值评价，注重学生个人成长。具体建议如下：

#### （1）素质类评价

序号	评价内容	评价重点	评价主体	评价结果呈现
1	思政素质	社会主义核心价值观践行情况	分院	德育分
2	职业道德素质	会计课程实训和实习期间会计职业精神和职业规范践行情况	分院 企业	课程考核成绩 企业鉴定
3	身心健康素质	体育达标、心理健康测试情况	体育教师 分院	体育成绩 心理测试结果
4	文化素养	文体活动表现	分院	德育分
5	艺术素养	素质教育活动表现	分院	德育分
6	劳动素养	劳动课表现	学工处	课程考核成绩

#### （2）知识类评价

序号	评价内容	评价重点	评价主体	评价结果呈现
1	专业基本知识	课程考核及格率、优秀率和职业资格证书通过率。	教师	试卷 证书通过率
2	专业新业态知识	专业新业态知识了解和运用情况	教师	学生课堂讲解 PPT
3	中华优秀传统文化知识	中华优秀传统文化知识了解和运用情况	辅导员	征文、书法比赛等
4	专业服务知识	运用专业知识开展社会实践情况	教师	社会实践报告
5	创业运营知识	运用专业知识独立创办公司	指导教师	社团活动总结
6	专业营销知识	运用营销知识推广产品情况	教师	北大荒集团绿色产品销售额

#### （3）能力类评价

序号	评价内容	评价重点	评价主体	评价结果呈现
1	会计核算能力	运用专业知识处理企业经济业务	教师	试卷

		务的准确度		模拟实训成绩
2	成本计算能力	运用专业知识准确计算产品成本和分析产品成本的能力。	教师	试卷 模拟实训成绩 成本分析报告
3	软件应用能力	熟练操作会计软件情况	教师	模拟实训成绩 1+X 证书通过率
4	税务处理能力	运用专业知识准确开具发票和报税情况。	教师	模拟实训成绩 1+X 证书通过率
5	数据分析能力	运用专业知识进行财务报表分析情况	教师	模拟实训成绩 1+X 证书通过率 财务分析报告
6	管理会计能力	运用专业知识编制预算和风险管理能力	教师	试卷 模拟实训成绩
7	审计工作能力	运用审计知识查找错账的能力	教师	试卷
8	方法能力	学生社团活动参与和组织情况	教师	总结报告
9	社会能力	学生第二课堂活动参与和组织情况	辅导员	总结报告

## （六）质量管理

### 1.成立专业建设委员会

成立由大数据与会计专业带头人、骨干教师、辅导员组成的专业建设委员会，专业带头人担任委员会主任。通过对行业企业调研、毕业生跟踪调研和在校同学情调研，分析产业发展趋势和行业企业人才需求，明确本专业面向的职业岗位（群）所需要的知识、能力、素质，形成专业人才培养调研报告，制定专业人才培养方案，制定专业建设发展规划，进行专业内涵建设。

### 2.建立专业咨询委员会

成立由行业企业专家、同行专家和校友代表（一般为毕业三至五年）组成的专业咨询委员会，定期召开专业建设研讨会，对专业人才培养方案进行论证，指导专业内涵建设。

### 3.成立专业课程建设团队

专业教学团队根据专业课程体系建设需要与创新创业中心教师、思政部教师、计算机基础课教师联合组成了专业课程建设团队，参照初级会计师考试大纲制定专业课程教学标准，系统设计“思政课程”，推进“课程思政”，开发专业课程线上线下教学资源，开发教学资源库，专业技能实训考核标准等课程标准，明确了综合实训、岗位实习要求。细化包括教学准备、课堂教学、课后作业、实习实

训和考核考试、认知实习、跟岗实习和毕业实习等教学环节的质量要求和标准，实现专业课程教学与素质教育、创新创业教育和基础课教育的有机融合，形成一套完整的教学质量评价和监控指标体系。

#### **4.强化日常教学管理监控**

加强日常教学组织与运行管理，建立了学院、分院两级教学督导监控管理机制，建立健全了教案检查、巡课听课、评教评学制度，严明教学纪律和课堂纪律，定期开展课程建设水平、教学方法和教学质量检查与诊改，保障教学质量。

#### **5.实施学业危机预警与援助干预**

严格落实学院学业危机预警与援助干预制度，建立辅导员、学业导师、教研室主任、分院领导四位一体帮扶机制，及时与出现学业危机预警学生谈心谈话，制定学习计划，帮扶学生顺利完成学业。

#### **6.实施专业教学诊断与改进**

学院成立了教学诊断与改进工作领导小组，制定了《黑龙江农垦职业学院内部质量保证体系建设与运行实施方案》，建立了学院、专业、课程、教师、学生不同层面完整且相对独立的自我质量保证机制，大数据与会计专业教学团队严格执行专业专业、课程、教师、学生四个层面的诊改机制，定期针对培养目标、培养模式、课程体系、课堂教学、课外活动、实习实训等方面进行诊断分析，充分利用分析结果调整人才培养方案，有效改进专业教学，持续促进人才培养质量的持续提升。

#### **7.建立毕业生跟踪反馈机制及社会评价机制**

学院委托第三方企业麦可思开展一年一度的毕业生调研，了解毕业生就业状况、就业岗位、薪酬水平等情况，了解用人单位对毕业生职业能力的评价和建议，获取企业职业岗位对知识、技能、素质方面的要求，评价人才培养质量和培养目标达成情况，为专业深化教学改革，持续提高人才培养质量提供参考。

### **十一、毕业要求**

#### **(一) 学分要求**

修满：**147.5** 学分（含素质教育 3 学分）

#### **(二) 其它要求**

1.专业知识和技能达到培养规格的要求。

- 2.综合素质考核达标。
- 3.德育考核合格。
- 4.毕业设计合格。
- 5.考取助理会计师证书或适用本专业的教育部 1+X 证书之一。

附表 1 公共选修课程目录

序号	课程名称	课程类别	课程性质	学分
1	美术鉴赏	美育类	公共限定选修课	2
2	舞蹈鉴赏	美育类	公共限定选修课	2
3	戏剧鉴赏	美育类	公共限定选修课	2
4	艺术导论	美育类	公共限定选修课	2
5	音乐鉴赏	美育类	公共限定选修课	2
6	影视鉴赏	美育类	公共限定选修课	2
7	唐诗经典与中国文化传统	传统文化类	公共限定选修课	1
8	走近中华优秀传统文化	传统文化类	公共限定选修课	1
9	儒学与生活	传统文化类	公共限定选修课	1
10	中国文化概论	传统文化类	公共限定选修课	1
11	情绪管理	其他类	公共任意选修课	1
12	职业压力管理	其他类	公共任意选修课	1
13	有效沟通技巧	其他类	公共任意选修课	1
14	辩论修养	其他类	公共任意选修课	2
15	创新创业大赛赛前特训	其他类	公共任意选修课	1
16	创新思维训练	其他类	公共任意选修课	1
17	创业创新领导力	其他类	公共任意选修课	2
18	创业管理实战	其他类	公共任意选修课	1
19	大学启示录：如何读大学	其他类	公共任意选修课	2
20	大学生创新基础	其他类	公共任意选修课	2
21	大学生创业基础	其他类	公共任意选修课	2
22	大学生防艾健康教育	其他类	公共任意选修课	1
23	大学生公民素质教育	其他类	公共任意选修课	1
24	大学生恋爱与性健康	其他类	公共任意选修课	1
25	大学生魅力讲话实操	其他类	公共任意选修课	1
26	个人理财规划	其他类	公共任意选修课	1
27	书法鉴赏	其他类	公共任意选修课	1
28	公共关系礼仪实务	其他类	公共任意选修课	2
29	化学与人类	其他类	公共任意选修课	2
30	近代中日关系史研究	其他类	公共任意选修课	1
31	九型人格之职场心理	其他类	公共任意选修课	2

32	马克思主义的时代解读	其他类	公共任意选修课	1
33	漫画艺术欣赏与创作	其他类	公共任意选修课	2
34	民俗资源与旅游	其他类	公共任意选修课	2
35	女子礼仪	其他类	公共任意选修课	2
36	品类创新	其他类	公共任意选修课	1
37	如何高效学习	其他类	公共任意选修课	1
38	商业计划书的优化	其他类	公共任意选修课	1
39	社会心理学	其他类	公共任意选修课	2
40	生命安全与救援	其他类	公共任意选修课	2
41	食品安全与日常饮食	其他类	公共任意选修课	1
42	突发事件及自救互救	其他类	公共任意选修课	2
43	网络创业理论与实践	其他类	公共任意选修课	2
44	文化地理	其他类	公共任意选修课	2
45	西方文化名著导读	其他类	公共任意选修课	2
46	西方哲学智慧	其他类	公共任意选修课	2
47	现场生命急救知识与技能	其他类	公共任意选修课	1
48	心理、行为与文化	其他类	公共任意选修课	2
49	幸福心理学	其他类	公共任意选修课	1
50	追寻幸福：西方伦理史视角	其他类	公共任意选修课	2
51	追寻幸福：中国伦理史视角	其他类	公共任意选修课	2
52	走进《黄帝内经》	其他类	公共任意选修课	2
53	传统文化与现代经营管理	其他类	公共任意选修课	2
54	《论语》中的人生智慧与自我管理	其他类	公共任意选修课	1
55	国学智慧	其他类	公共任意选修课	2
56	《老子》《论语》今读	其他类	公共任意选修课	2
57	中国茶道	其他类	公共任意选修课	1
58	中国当代小说选读	其他类	公共任意选修课	2
59	中国古典小说巅峰-四大名著鉴赏	其他类	公共任意选修课	3
60	中国近代人物研究	其他类	公共任意选修课	1
61	中华民族精神	其他类	公共任意选修课	2
62	中华诗词之美	其他类	公共任意选修课	2
63	丝绸之路上的民族	其他类	公共任意选修课	1
64	解读中国经济发展的密码	其他类	公共任意选修课	1
65	脑洞大开背后的创新思维	其他类	公共任意选修课	1

66	新媒体环境下的品牌策划	其他类	公共任意选修课	1
67	中国民间艺术的奇妙之旅	其他类	公共任意选修课	1
68	礼行天下,仪见倾心	其他类	公共任意选修课	2
69	经济学原理(上):中国故事	其他类	公共任意选修课	2
70	形象管理	其他类	公共任意选修课	1
71	情商与智慧人生	其他类	公共任意选修课	1
72	中国道路的经济解释	其他类	公共任意选修课	2
73	名侦探柯南与化学探秘	其他类	公共任意选修课	1
74	大学生国家安全教育	其他类	公共任意选修课	1
75	戏曲鉴赏	其他类	公共任意选修课	2
76	专升本高等数学	其他类	公共任意选修课	4
77	专升本化学	其他类	公共任意选修课	4
78	版画创作	其他类	公共任意选修课	4
79	浮雕	其他类	公共任意选修课	4
80	英语四级考试辅导	其他类	公共任意选修课	2

附表2 课程设置与人才培养对应关系矩阵表

课程名称	素质目标						知识目标	能力目标		
	思政素质	职业素质	身心素质	文化素质	艺术素质	劳动素质		专业能力	方法能力	社会能力
思想道德与法治	H2									
毛泽东思想与中国特色社会主义理论体系概论	H1						H1			
形势与政策	H2									
习近平新时代中国特色社会主义思想概论	H1						H1			
中共党史	H1						H1			
大学体育与健康			H1							
大学生心理健康教育			H2							
外语				H2			H2			
信息技术								H1		
大学生创业与就业		H3	M2							H3
大学语文				H1			H2	M10		

入学教育	H1		H2							
大学生安全教育	H2		H2							
军事理论	H			H1						
军事训练			H1							
劳动教育	H1					H1				
基础会计		H2					H4	H3		
出纳实务		H4					H4	H2		
ERP 沙盘模拟商战		H3							H1	H3
经济法基础	M2	M5					H7			
会计岗位实务		H4					H5	H3		
智能财税		H6					H3	H5		
财务会计		H1					H5	H3		
会计信息化		H6					H10	H1		
成本核算与管理		H5					H6	H4		
管理会计	H2						H8	H6		
会计综合技能		H4					H5		H4	
税务会计实务		H2					H3	H5		
VBSE 运营核算	H2	H3					H10			
大数据财务分析		H6					H11	H6		
财务管理	H1						H8	H9		
会计综合实训 (手工)						M1		H3	H2	
会计综合实训 (软件)		H4						H1	H4	
综合实训		H3						H3	H4	
岗位实习		H1				H1			H5	
电子商务基础		M6							M	
EXCEL 财务应用		M4					H10	M10		
经济学基础	H2			H3			H8			
会计制度设计	M2			M3			H9			
市场营销		M3					H14			M1
审计实务	M2	H5					H9			
商务礼仪				H2	H					
Python 基础		H6					M2	M1		
投资与理财	M2						H13	M9		
行业会计		H1					H5			
管理学原理	H2						H12			H1
人力资源管理	H2						H12		M2	

**说明:** 1. 矩阵表中课程名称应与附表 3 教学计划进程表顺序一致; 2. 每门课程对应培养目标支撑强度分别用“H(强)”“M(中)”“L(弱)”表示; 3. 在各类目标下如有细分, 应以强度加细分序号表示具体对应目标, 可见表中示例填法; 4. 原则上每门课程对应的各类目标不应超过 3 条。





图 2 大数据与会计专业课程体系图

附表3 教学计划进程表

课程类别	课程性质	序号	课程名称	学分	课内总学时			学时数										
					总学时	理论教学	实践教学	第一学期 18周	第二学期 18周	第三学期 18周	第四学期 18周	第五学期 18周	第六学期 18周					
公共基础课	公共必修课	1	入学教育 <sup>△</sup>	1	18	18		-										
		2	大学生安全教育 <sup>△</sup>	0.5	8	讲座		-										
		3	军事理论 <sup>△</sup>	2	32	32		-										
		4	军事训练 <sup>△</sup>	2	52		52	-										
		5	思想道德与法治*	3	48	36	12	4/6-17										
		6	毛泽东思想和中国特色社会主义理论体系概论*	2	32	24	8		4/1-8									
		7	形势与政策*	1	32	32		4/17-18	4/17-18	4/17-18	4/17-18							
		8	习近平新时代中国特色社会主义思想概论*	3	48	40	8		4/9-17	4/1-3								
		9	中共党史*	0.5	8	8		4/17-18										
		10	大学体育与健康 <sup>△</sup>	6.5	108	10	98	2/7-18	2/1-16	2/1-16	2/1-10							
		11	大学生心理健康教育 <sup>△</sup>	2	36/线上20	30/16 课堂教学	6	28/8 课堂教学	8									
		12	外语*	8	128/ 线上66	80	48	2/6-18	2/1-18									
		13	信息技术 <sup>△</sup>	3	48/线上24	24	24	2/6-17										
		14	大学生创业与就业 <sup>△</sup>	3.5	60	40	20	2/6-17	1/1-16									
		15	大学语文 <sup>△</sup>	3.5	62	32	30	2/6-18	2/1-18									
		16	劳动教育 <sup>△</sup>	1	16	4	12	-										
				<b>小计</b>	<b>42.5</b>	<b>736</b>	<b>418</b>	<b>318</b>	<b>14</b>	<b>11</b>	<b>2</b>	<b>2</b>						
	限定选修课	17	美育类（附表1） <sup>△</sup>	2	32	32			-									
18		传统文化类（附表1） <sup>△</sup>	1	16	16				-									
		<b>小计</b>	<b>3</b>	<b>48</b>	<b>48</b>													
公共选修课	在开设学期初由学院统一发布（课程目录见附表4）			<b>6</b>	<b>96</b>	<b>96</b>			-	-	-							
	<b>合计</b>		<b>51.5</b>	<b>880</b>	<b>562</b>	<b>318</b>	<b>14</b>	<b>11</b>	<b>6</b>	<b>2</b>								
专业课	专业必修	19	基础会计 <sup>△</sup>	3	52	42	10	4/ 6-18										

课	20	出纳实务 <sup>▲</sup>	1.5	26	理实一体		2/6-18					
	21	经济法基础 <sup>▲</sup>	6	108	80	28	4/6-18	3/1-18				
	22	○会计岗位实务 <sup>△</sup>	3	54	理实一体			3/1-18				
	23	◆◎○智能财税 <sup>▲</sup>	2	40	理实一体			3/1-13				
	24	◆○财务会计 <sup>▲</sup>	6	104	80	24		4/1-18	2/1-16			
	25	●○ERP 沙盘模拟商战 <sup>△</sup>	1.5	24	理实一体				24/18			
	26	◆◎○会计信息化 <sup>▲</sup>	3.5	60	理实一体				4/3-17			
	27	◆成本核算与管理 <sup>▲</sup>	3.5	60	理实一体				4/3-17			
	28	◆○管理会计 <sup>▲</sup>	3	52	30	22			3/1-18			
	29	会计综合技能 <sup>△</sup>	2	40	理实一体				4/4-13			
	30	◆税务会计实务 <sup>▲</sup>	3	52	理实一体				4/1-13			
	31	●VBSE 运营核算 <sup>△</sup>	2	40	理实一体					3/1-13		
	32	◆◎大数据财务分析 <sup>▲</sup>	2	40	理实一体					3/1-13		
	33	财务管理 <sup>▲</sup>	2	40	20	20				3/1-13		
小计			<b>44</b>	<b>792</b>	<b>426</b>	<b>366</b>	<b>10</b>	<b>13</b>	<b>21</b>	<b>9</b>		
专业 实践 课	34	会计综合实训（手工）	2	48	48					24/14-15		
	35	会计综合实训（软件）	3	72	72					24/16-18		
	36	综合实训	15	360	360						24/15	
	37	岗位实习	20	480	480						24/2	24/18
	小计			<b>40</b>	<b>960</b>	<b>960</b>						
限定 选修 课	38	电子商务基础 <sup>△</sup>	1	16	12	4				2/1-8		
		EXCEL 财务应用 <sup>△</sup>										
	39	经济学基础 <sup>△</sup>	0.5	10	10					2/9-13		
		会计制度设计 <sup>△</sup>										
40	●市场营销 <sup>△</sup>	2.5	46	30	16				3/1-			

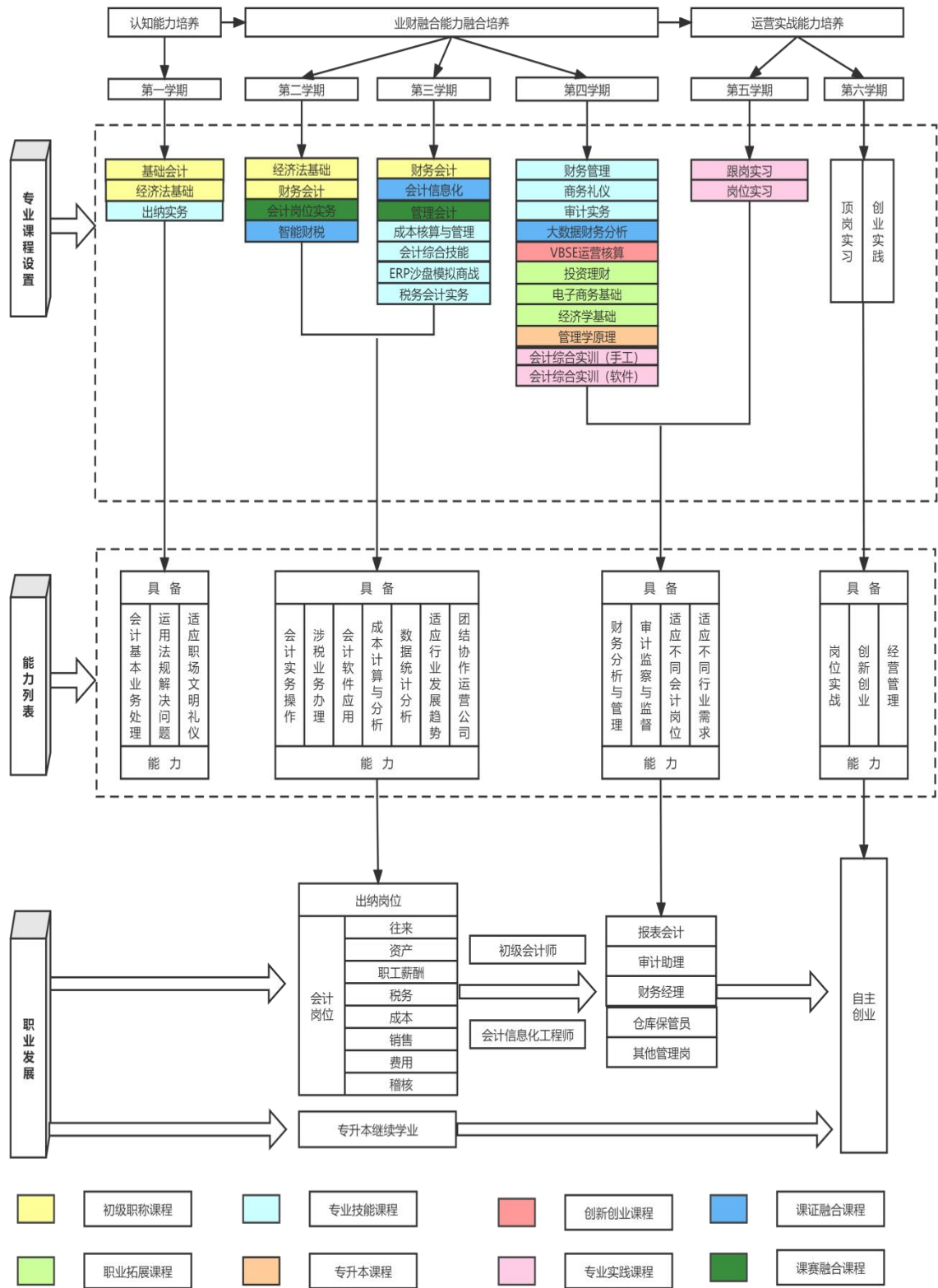
		审计实务 <sup>△</sup>							13			
	41	商务礼仪 <sup>△</sup>	1	16	8	8			2/ 1-8			
		Python 基础 <sup>△</sup>										
	42	投资与理财 <sup>△</sup>	1	20	10	10			2/1-10			
		行业会计 <sup>△</sup>										
	43	管理学原理 <sup>△</sup>	3	52	40	12			4/1-1 3			
		人力资源管理 <sup>△</sup>										
		小计	9	160	110	50			13			
		合计	93	1912	536	1376	10	13	21	22	24	24
		总计	144. 5	2792	1098	1694	24	24	23	24	24	24

注：考试课在课程名称右上角加▲，考查课在课程名称右上角加△；专业核心课程在课程名称前加◆，专业创新课在课程名称前加●，课证融合课在课程名称前加◎，课赛融合课在课程名称前加○。

附表 4 实践教学安排表

项目名称	开设学期	周数	主要内容	实训目标与要求
出纳实训	第一学期	13	本项目使用基础会计实训教学软件训练会计基本技能和出纳技能,涵盖从公司设立、物资采购直至报表编制的企业全部典型经济业务。结算票据的填写、使用及真伪的辨认;现金和银行存款日记账的登记;货币资金收付与清查。	能够填写与识别结算票据; 能够登记账簿与结账; 能够货币资金收付; 能够清算货币资金; 能够根据原始单据进行正确的会计业务处理; 具备企业常见经济业务的原始凭证填制和审核能力、记账凭证的填制和审核能力; 会计报表的基本编制能力。
会计岗位 实务实训	第二学期	13	本项目与《财务会计》课程配套,使用全国会计技能大赛竞赛系统,涵盖企业各主要会计岗位的典型经济业务。	主要目的是使学生理解会计岗位职责,熟悉会计岗位工作流程,掌握主要会计岗位典型经济业务会计处理方法,具备会计岗位基本的工作能力,为参加技能竞赛奠定基础。
ERP 模拟商战	第三学期	1	本项目使用 ERP 模拟沙盘系统,按照制造企业的职能部门进行运营管理实战,把企业运营所处的内外环境抽象为一系列的规则,由受训者组成六个相互竞争的模拟企业,	使学习者在分析市场、制定战略、营销策划、组织生产、财务管理等一系列活动中,参悟科学的管理规律,培养团队精神,全面提升管理能力。

			模 5-6 年的经营,培养学生企业运营管理能力。	
成本核算与管理实训	第三学期	15	本项目对应《成本核算与管理》课程,使用成本会计实训系统,实训项目包括成本费用的归集、分配,产品成本计算方法的选择应用,成本报表的编制与分析等。	主要目的是使学生了解企业产品成本核算流程、掌握产品成本计算方法和账务处理方法、熟悉企业成本管理理念,具备企业成本会计岗位的工作能力。
会计信息化实训	第三学期	15	本项目是《会计信息化》课程对应的会计软件操作实训,使用用友 u8v10.1 教学软件,训练项目包括初始建账、基础化设置、总账日常会计业务处理操作流程与方法、薪资业务管理、固定资产业务管理、期末会计业务处理操作、UFO 报表管理、供应链管理等。	主要目的是使学生了解财务软件的操作流程,熟悉软件的基础设置,掌握软件的日常操作方法,能够熟练运用软件处理企业日常经济业务,运用计算机进行记账、算账、报账和财务分析。
会计综合技能实训	第三学期	10	会计岗位综合技能实训使用财会商圈模拟实训系统,涵盖企业各主要部门的典型经济业务,系统训练企业各财务岗位工作内容和会计工作方法。	主要目的是使学生对企业各岗位和岗位之间工作内容和方法形成整体认识,掌握企业典型经济业务的会计核算方法,具备会计岗位核算能力和管理能力。
投资与理财实训	第三学期	10	使用大智慧模拟实训系统,使学生了解整个证券市场的基本概况和运行规律,较熟练地掌握投资与理财分析方法、交易操作程序和投资技巧,并基本能够运用这些方法、技巧对证券市场走势进行分析,制定投资与理财策略,进行投资与理财交易。	培养学生正确的理财观念,树立正确的投资与理财观念、策略,养成良好的职业谨慎态度,提高学生分析问题、解决问题的能力,提升学生的综合素质。
VBSE 运营算实训	第四学期	13 周	使用用友新道 VBSE 跨专业综合实践平台系统。涵盖企业各个经营环节和各项经济业务处理流程和会计核算方法。	主要目的是使学生对企业经营过程和业务处理环节形成整体认识,理解会计工作与企业内外各部门和单位之间的业务处理流程和方法,掌握企业典型经济业务的会计核算方法,具备会计岗位核算能力

				和管理能力,培养学生创新创业素质。
大数据财务分析实训	第四学期	13周	使用大数据财务专业综合实践平台系统。涵盖企业各个经营环节和各项经济业务的数据整理与分析。	主要目的是使学生对企业经营过程和业务的数据与财务管理之间的关系形成整体认识,理解财务数据收集与整理的目的,掌握数据收集与整体和分析的方法,具备财务管理岗位数据分析和报告撰写能力。
税务会计实务实训	第四学期	13	本项目对应《税务会计实务》课程,使用模拟开票与纳税申报系统,实训项目包括模拟开具发票、增值税纳税申报和企业所得税纳税申报,同时包括其他小税种的纳税申报。	主要目的是使学生掌握企业各主要税种应纳税额的计算原理和发票开具方法,熟悉企业办税流程,能够根据企业经营结果进行正确的税务处理,具备纳税申报能力。同时为参加技能竞赛奠定基础。
会计岗位实务实训	第二学期	13	本项目与《财务会计》课程配套,使用全国会计技能大赛竞赛系统,涵盖企业各主要会计岗位的典型经济业务。	主要目的是使学生理解会计岗位职责,熟悉会计岗位工作流程,掌握主要会计岗位典型经济业务会计处理方法,具备会计岗位基本的工作能力,为参加技能竞赛奠定基础。

附表5 教学周数分配表

学期	课堂教学	专业实践		入学教育 (安全教育)	军事训练	学期考核	机动	合计
		校外综合实训	岗位实习					
1	13	2		1	2	1	1	20
2	18					1	1	20
3	18					1	1	20
4	13	5				1	1	20
5		15	2	1		1	1	20
6			18			1	1	20
合计	62	22	20	2	2	6	6	120

注:只统计军事训练两周,军事理论以网络选修课形式完成;劳动技能课利用机动周完成。

附表6 学时分配比例表

项目	学时	百分比(%)	备注
教学活动总学时	2792	100	
理论教学(课内学时)	1098	39.33	

实践教学	1694	60.67	
公共基础课	880	31.52	
选修课（含公共限定、共 选修和专业限定）	304	10.89	

附表7 教学活动安排表

序号	1	2	3	4	5	6	7	8	9	10	11	12	13	14	15	16	17	18	19	20	
学 期	1	□	□	□	◇	◇	※	※	※	※	※	※	※	※	※	※	※	※	※	※	※
	2	※	※	※	※	※	※	※	※	※	※	※	※	※	※	※	※	※	※	※	※
	3	※	※	※	※	※	※	※	※	※	※	※	※	※	※	※	※	※	※	※	※
	4	※	※	※	※	※	※	※	※	※	※	※	※	※	※	※	※	※	※	※	※
	5	◇	◇	◇	◇	◇	◇	◇	◇	◇	◇	◇	◇	◇	◇	◇	◇	◇	◇	◇	◇
	6	☆	☆	☆	☆	☆	☆	☆	☆	☆	☆	☆	☆	☆	☆	☆	☆	☆	☆	☆	☆
说 明	□-军训及入学(安全)教育 ※-课堂教学 ◇-综合实训 ☆-岗位实习 ★-考试 ○-劳动技能课 #-机动周 ◎-实习安全教育 &-社会实践 ▲-毕业考核																				

附表8 素质教育活动表

序号	类别	项目	学分	考核内容与方式	负责部门
1	思政政治品 德素质类	一二.九主题活动	0.5	朗诵、微剧、表演	分院
2		“微团课”巡讲	0.5	讲演	分院
3		团旗下的演讲	0.5	演讲、表演	分院
4		参观北大荒校史馆	0.5	心得体会	分院
5		公益劳动	0.5	每次0.5分	分院
6		志愿者服务	0.5	每次0.5分	分院
7		再生资源创意比赛	0.5	参与活动、按活动方案进行考核。每项活动0.5分。	分院
8		“践行社会主义核心价值观 争做新时代新青年”辩论赛	0.5	参与活动、按活动方案进行考核。每项活动0.5分。	分院
9	职业道德素 质类	技能大赛	0.5	参加校级比赛，每个赛项0.5分，参加省级比赛，每个赛项1分。	专业
10		6S管理	0.5	集体学习，学习体会	分院
11		职业生涯规划大赛	0.5	制作规划书，现场展示、演讲	分院
12		模拟招聘大赛	0.5	制作个人简历，参加模拟	分院

				现场招聘、问答	
13	身心健康素质类	全民健身、跑步，运动会，团体操，羽毛球比赛、棋类比赛、篮球比赛	0.5	参与活动、按活动方案进行考核。	学院分院
14		“5.25”心理活动月（4-5月）	0.5	参与活动、按活动方案进行考核。	分院
15	文化素养类	英语A级、四级	0.5	通过考试	分院
16		计算机等级考试	0.5	通过考试	分院
17		商务礼仪大赛	0.5	参与活动、按活动方案进行考核。	分院
18	艺术素养类	乐器表演比赛		参与活动、按活动方案进行考核。	分院
19		“梦之声”歌唱表演(校园歌曲)		学院级1分，分院级0.5分	学院分院
20		迎新生文艺汇演、欢送实习生文艺汇演		学院级1分，分院级0.5分	学院分院
21		小品比赛		学院级1分，分院级0.5分	学院分院
22		书画、摄影、啦啦操、读书比赛等		学院级1分，分院级0.5分	学院分院
23	劳动素养类	创业实践	0.5	参与活动、按活动方案进行考核。	分院
24		社会调查	0.5	参与活动、按活动方案进行考核。	分院
25	综合培养类	社团活动（至少参加一个社团）	0.5	加入专业社团，参加社团各项活动。	分院

**附表9 校内实训基地**

序号	实训室名称	实训项目	设备配置要求	
			主要设备名称	数量
1	会计信息化实训室	会计软件操作、网上报税	电脑	49台
2	大数据分析实训室	财务数据分析	电脑	49台
3	ERP沙盘实训室	企业运营模拟实训	电脑	11台
4	财务共享服务中心	VBSE业务核算与管理	电脑、打印机、扫描仪等	49台
5	会计综合实训室	会计岗位业务核算	银行区：电脑、打印机、点钞机	2台
			税务区：电脑、打印机、点钞机	4台



		审计业务实训	公司办公区：电脑	48 台
		税务业务实训	教学区：多媒体教学设备	1 套
6	金融实训室	模拟证券投资	电脑	45 台
			多媒体教学设备	1 套

**附表 10 校外实训基地**

序号	单位	功能	接纳学生人数	备注
1	哈尔滨嘉信代理记账公司	出纳及会计各岗位的实习及报税	20 人	
2	中央红集团	出纳及会计各岗位的实习及报税	20 人	
3	垦荒人股份有限公司	出纳及会计各岗位的实习及报税	20 人	
4	北大荒商贸集团	出纳及会计各岗位的实习及报税	40 人	
5	北大荒路桥有限公司	出纳及会计各岗位的实习及报税	20 人	
6	哈尔滨企盈管理咨询公司	出纳及会计各岗位的实习及报税	20 人	
7	北大荒物流集团	出纳及会计各岗位的实习及报税	10 人	
8	北大荒食品集团	出纳及会计各岗位的实习及报税	20 人	

## 附录 1

# 编制说明

大数据与会计专业人才培养方案适用于三年全日制大数据与会计专业，以高中毕业生和中职毕业生为培养对象，本方案由黑龙江农垦职业学院与北大荒商贸集团、北大荒物流集团、北大荒食品集团、中央红集团、哈尔滨企盈管理咨询公司、等单位共同制定，并经专业建设咨询委员会、学院教学工作委员会和学院党委会审核通过，自 2022 级开始实施。

## 一、人才培养方案构成

第一部分 专业人才培养的标准与要求；

第二部分 附录

附录 1 编制说明

附录 2 课程标准

附录 3 专业人才培养调研报告

（含在校生学情调研报告）

附录 4 毕业生就业质量跟踪调研报告

附录 5 专业人才培养方案审批表

## 二、人才培养实施的规范

### （一）人才培养方案与课程标准

#### 1. 人才培养方案的制定

##### （1）专业调研

大数据与会计专业教学团队每年开展专业调研，通过对行业人才需求、会计职业岗位要求、用人单位反馈意见等项目的调研分析，经专业建设指导委员会共同研讨，聘请省内高校专家教授、企业财务管理人员对人才培养方案进行指导，专业教学团队进行修订和完善。

##### （2）国家相关政策文件

《国务院关于加快发展现代职业教育的决定》（国发〔2014〕19号）

《国务院办公厅关于深化高等学校创新创业教育改革的实施意见》（国办发〔2015〕36号）

《教育部关于深化职业教育教学改革全面提高人才培养质量的若干意见》教职成〔2015〕6号

《国家职业教育改革实施方案》国发〔2019〕4号

《教育部关于职业院校专业人才培养方案制订与实施工作的指导意见》教职成〔2019〕13号

《高等学校课程思政建设指导纲要》教高【2020】3号

《关于全面加强新时代大中小学劳动教育的意见》国务院（2020年3月）

（3）国家职业标准与行业标准

《企业会计准则》[2021版]财政部

《初级会计师考试大纲》财办会〔2022〕

（4）修改说明

与2021级人才培养方案相比，专业课程体系进行了全面调整，根据国家1+X证书的要求和专业名称的调整，增加了智能财税、大数据财务分析等技能考核课程，提高学生岗位工作能力。二是根据学情实际，调整会计信息化教学内容，调整智能财税、税务会计实务、管理会计开设学期，强化学生会计岗位基本工作能力的培养。三是将第五学期现场教学课程调整为综合实训，提高学生岗位适应能力。四是修订课程标准，强化课程思政设计，有针对性的提高学生素质。

（1）课程体系构建依据

立足区域经济发展和社会需求，通过职业岗位调研分析，结合国家职业教育改革实施方案和1+X证书要求，根据IIEET认证理念，以立德树人为根本，以就业为导向，以能力为本位，以素质提升为关键，针对行业企业对会计人才在岗位任职、职业资格、职业素质等方面的要求，校企合作构建课程体系。

（2）课程体系构建思路

大数据与会计专业教学团队立足行业企业职业岗位技能需求和学生职业成长路径，按照专业知识与管理知识融合、专业能力与创新创业能力融合、专业知识学习与仿真实训融合、毕业证与职业资格证书融合的整体思路构建课程体系。

课程体系以岗位工作流程为“经”，以岗位工作内容为“纬”，以会计岗位技能为“坐标”，融入了职业岗位标准、社会主义核心价值观和现代企业优秀文化理念，校企合作建立了“课岗对接、业创并重、德技融合”的课程体系。课程整体架构涵盖会计、税务、管理、创新创业、职业素养等模块，体现1+X证书要求，课程教学内容严格按照企业会计岗位工作过程和工作内容进行设置，实现专业课程内容与职业标准对接，保证学生的可持续发展。课程体系见图2，附表1。

### 3. 课程标准制定

课程标准的制定以《企业会计准则》等行业职业标准、专业人才培养方案、专业调研数据及会计岗位工作特点为依据，遵循教育基本规律和学生身心发展规律，突出学生的主体作用，结合各门类课程特点融入1+X证书要求和会计职称考试知识点，渗透对学生思想品德、人文精神和科学精神方面的要求，同时重视现代信息技术和其他高新技术对于教育的深刻影响，兼顾课程内容和实施手段的同步创新。

### （二）专业课程教学模式

课程建设团队以中小微工商企业会计岗位工作内容和 workflows 调研结果为依据，以岗位的职业能力培养为重点，以岗位工作任务为驱动，营造会计岗位职业氛围，构建以任务为驱动的信息技术+“四平台、五课堂、九策略”教学模式。教学团队挖掘农垦职教集团企业资源，按照“将企业搬进校园”的理念，构建由学院网络教学平台、企业远程教学平台、企业生产现场、虚拟仿真实训平台组成的四平台“职场学习共同体”。课前，学生通过网络教学平台自学教师布置的任务；课上，构建专兼职教师“同堂授课”协作教学模式，适时连线企业兼职教师，在智慧教室通过企业远程教学平台呈现生产作业过程，提高学生对职场的直观认知。着眼“大课堂”格局，开发课程思政课堂、网络课堂、虚拟仿真实训课堂、企业生产现场课堂、兴趣课堂“五大课堂”，创设多样化课堂生态，有效拓展教学时空，让课堂动起来、活起来、联起来。以教师教学能力大赛标准编写课程思政教案，打造课程思政示范课堂；依托学院网络教学平台、微信和抖音直播等搭建网络课堂，推行翻转课堂教学；对接职业岗位设计实训任务书，依托虚拟仿真实训平台开展线上线下实训，提高学生技能；采用远程技术在教室呈现企业生产

现场，建立职场课堂，构建职场氛围；建立兴趣课堂，课下指导学生成立社团组建虚拟或真实公司，设计公司活动方案进行运营，提高学生兴趣。根据专业人才培养目标，教学团队设计了“岗创翻组证赛驱持多”九字教学策略，教学设计对接岗位，学习过程对接公司运营过程、知识学习线上翻转，团队协作小组学习，教学内容融入职业资格证书、教学活动对接师生大赛，教学过程实施任务驱动，教学反思诊改持续进行，多元评定学习成效，创设“开放性、活动性、快乐性”的多样化课堂生态，实现了教学活动对接岗位、对接大赛、对接1+X证书，做到有效教学、精准育人，实现人才培养工作的良性循环。

### 三、人才培养方案特色

1. 创建了“真账实做、业财一体”人才培养模式。
2. 构建了“课岗对接、业创并重、德技融合”的课程体系。
3. 创立了以任务为驱动的信息技术+“四平台、五课堂、九策略”教学模式。
4. 打造了由双专业带头人引领，高水平、高素质的“双师型”教学团队。

### 四、人才培养方案开发团队

编号	姓名	所在单位	职称	单位职务	联系方式
1	王超	黑龙江农垦职业学院	副教授	分院院长	88127828
2	曲坤	黑龙江农垦职业学院	讲师	分院副院长	88127702
3	秦爽	黑龙江农垦职业学院	会计师	专业负责人	88127831
4	徐睿	黑龙江农垦职业学院	教授	教师	88127831
5	张海鹰	黑龙江农垦职业学院	教授	教师	88127831
6	戴莹	黑龙江农垦职业学院	高级会计师	教师	88127831
7	咸苏娜	黑龙江农垦职业学院	讲师	教师	88127831
8	程亚玲	黑龙江农垦职业学院	高级会计师	教师	88127831
9	黄峰云	黑龙江农垦职业学院	副教授	教师	88127831
10	王美佳	黑龙江农垦职业学院	会计师	教师	88127831
11	万长江	中国供销集团	高级会计师	财务部长	18604518879

13	赵海立	黑龙江省亚诺企业管理咨询 有限公司	高级会计师	总经理	13945103326
14	陈生同	黑龙江农垦吉时源控股合 伙企业（有限合伙）	高级会计师	总经理	18904885999
15	陈谅	北大荒集团	会计师	科长	18348698629

## 专业调研报告

### 一、调研背景

大数据与会计专业省级重点建设专业，学院“双高”项目重点建设专业，为加强专业内涵建设、明确专业人才培养目标、创新人才培养模式、修订人才培养方案、提高人才培养质量提供依据，开展专业人才需求等调研工作。

根据学院“双高”建设方案和全国财政职业教育教学指导委员会教学标准建设工作方案，大数据与会计专业教学团队面向行业、典型企业、职业院校和毕业生等进行了广泛深入的调研。本次调研旨在全面了解和掌握大数据与会计职业岗位设置、岗位典型工作任务、行业企业对大数据与会计从业人员知识、能力和素质的要求，了解和掌握高职院校大数据与会计专业的课程设置、实习实训、就业状况等信息，为科学制定高职大数据与会计专业教学标准提供全面、客观的依据。

### 二、调研的对象、内容及方式

#### （一）调研对象

本次调研的调研对象包括以下几类：

1. 行业企业。通过发放调查问卷和实地走访相结合的方式，调研了 48 家用人单位。所调研单位分布于全国 15 个省、自治区和直辖市，主要集中在参与本专业人才培养方案制定院校所在地的各类企业和其他用人单位，涉及国有企业、民营企业以及其他企业和行政事业单位、社会组织。涉及的行业有制造业、流通业、金融业、服务业以及其他社会组织。其中，企业占比为 80% 以上，全面覆盖了大、中、小、微型企业。既包括了劳动密集型企业，又包括了技术密集型企业，既有传统产业，也有现代产业。

2. 职业院校。调研了省内 10 所开设大数据与会计专业的高职院校，调研学校包括了国家级示范校 2 所，国家骨干校 2 所，省级骨干校 4 所，普通高职院校 2 所。

表 1 调研高职院校基本情况

序号	学校名称	类型	序号	学校名称	类型
1	黑龙江职业学院	国家骨干	6	黑龙江生态职业学院	省级骨干

2	哈尔滨职业技术学院	国家骨干	7	黑龙江民族职业学院	省级骨干
3	黑龙江农业工程职业学院	国家示范	8	黑龙江农垦职业学院	省级骨干
4	黑龙江农业经济职业学院	国家示范	9	哈尔滨应用职业技术学院	普通院校
5	黑龙江生物科技职业学院	省级骨干	10	黑龙江农垦科技职业学院	普通院校

3. 高职毕业生。调研了上述 10 所高职院校近 5 年的毕业生。毕业生就业地区覆盖全国 15 个省市自治区。

4. 在校生。对黑龙江农垦职业学院大数据与会计专业大一和大二在校生进行了问卷调查。

## （二）调研内容

### 1. 用人单位调研

通过走访调研企业，了解企业会计岗位（群）设置情况和有关典型工作任务，把握企业会计岗位（群）对大数据与会计专业人才结构类型的要求、知识技能素养的要求、对相应资格证书的要求等；了解企业转型升级中技术变化、运营方式变化、劳动组织变化等对大数据与会计专业人才要求的变化，岗位（群）职业能力要求的变化情况；了解企业对大数据与会计专业高等职业学校毕业生知识、能力、素质等方面的评价情况，对大数据与会计专业人才培养、专业课程设置、教学过程与效果的意见建议，进一步明确高职院校大数据与会计专业人才培养目标。

### 2. 学校调研

通过调研，了解包括大数据与会计专业建设、校企合作、课程体系、教学实施、教学管理、教学评价、质量保障、师资队伍、实习实训条件、配套资源等学校教学基本情况，了解包括生源情况、专业就业率、对口就业率、毕业生考取行业有关资格证书情况等高职大数据与会计专业招生、就业情况，了解现行大数据与会计专业教学标准使用情况及评价，为高职大数据与会计专业教学标准制定提供全面、客观的依据。

### 3. 毕业生调研

通过调研，了解高职大数据与会计专业毕业生的就业面向、薪酬状况，对本专业人才培养工作的意见和建议，包括对课程设置、教学实施、职业技能训练等内容的评价，对思想政治素质、文化素质、职业素质、身心素质



教育的评价，了解学生就业创业以及专升本情况，为构建科学合理的课程体系和组织有效的教学实施、教学评价提供有益参考。

#### 4. 在校生调研

专业教学团队对学院 2020 和 2021 级大数据与会计专业学生进行网络问卷调研，调研内容包括职业规划清晰度、加强职业生涯规划指导必要性、课程的作用、授课方式、良好行为习惯养成教育必要性、任课教师对素质教育的重视程度、初级会计师证书重要性、学习经济学常识必要性、是否专升本、学习商务礼仪或是口才技能等知识的必要性进行了调研。2020 级和 2021 级大数据与会计专业在校生 252 人，学生反馈 248 人，占比 98.41%。

#### （三）调研方式

大数据与会计专业教学团队主要采用了问卷调查法、实地访谈法、资料收集法三种方法。

大数据与会计专业教学团队确定了针对高职院校大数据与会计专业教师、本校在校生、毕业生和用人单位的四种调查问卷，采用现代化技术手段，通过微信发放调查问卷、在线提交答案的形式进行调研。通过 8 所省内高职院校向毕业生、企业和高职院校教师、本校在校生发放调查问卷，共收到毕业生问卷 484 份、参与院校教师问卷 12 份、企业问卷 50 份、在校生问卷 248 份。回收后剔除不合格问卷，通过计算机进行逻辑检查与纠错，充分保证了数据质量和代表性。另外，走访了 10 家典型企业，进行座谈调研，了解最新形势变化对会计职业人才需求的变化，尤其是针对我国由转型管理会计的新形势，对企业转型管理会计的计划进度和人才需求进行了充分的了解、分析和论证，为与时俱进、前瞻性、科学制定高职会计专业教学标准奠定了良好的基础。截止 2022 年 6 月 2 日，完成了人才培养方案制定的全部调研工作和数据统计、结果分析工作，为科学制定专业人才培养方案做好了准备。

### 三、调研统计分析

#### （一）在校生调研统计分析

1. 对未来的职业规划方面。学生对未来职业规划清晰的占 29.86%，大概清晰的占比 58.77%，不清晰的占比 11.37%。总体上来看，学生对未来的职业规划不是很明确的占比 70.14%，说明在专业教学过程中教师应加强对学生职业生涯

规划的指导。有 88.68% 的学生认为应加强职业生涯规划指导。



图 1 对未来的职业生涯规划是否清晰



图 2 职业生涯规划指导的必要性

2. 理解所学过的课程的作用。91.04% 的学生能够理解所学过课程的作用，说明教师在教学过程中的教学目标是明确的，教学引导是到位的。

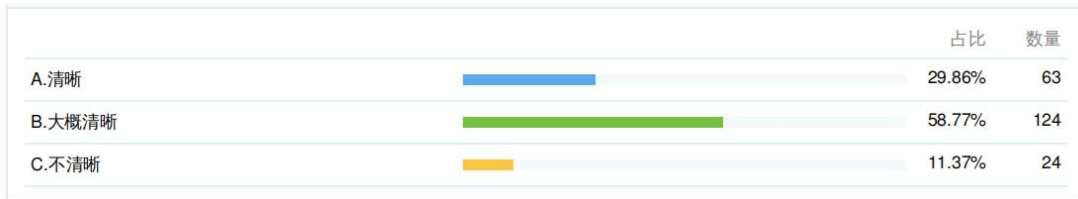

图 3 对所学过的课程作用的理解

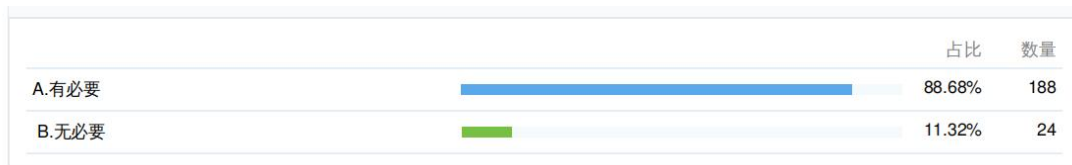
3. 喜欢的授课方式方面。问卷设计了四种授课方式，其中教师讲授、讲练结合、互动学习的比重基本持平，分别为 28.3%、25%、27.83%。而在线学习、课上互动训练的教学方式占比为 18.87%，比例相对较低，此部分学生可能相对素质较高。但整体学生素质偏低的情况下，教师授课方式应灵活设计，不能一刀切，应在调研学情的基础上，兼顾整体、考虑特殊，科学设计教学模式。

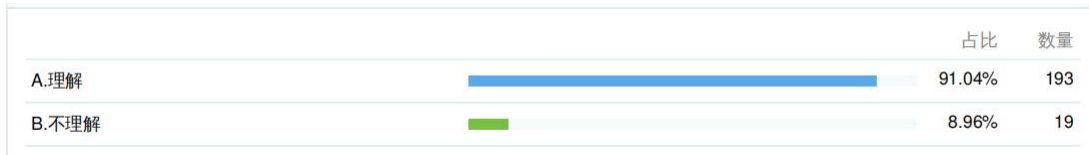

图 4 喜欢的授课方式

5. 加强良好行为习惯养成教育方面。有 95.28% 的学生认为有必要加强行为习惯养成教育。在当前的学生日常管理中，分院建立了 6S 管理制度，促进学生良好行为习惯养成，起到了一定的效果，但执行力度仍需要加强。另外，由于规范化、严格化管理，学生对制度的目的理解还不到位，需要加强教育引导。98.58%

的学生认为教师在授课过程中强调了良好行为习惯的重要性并按 6S 管理的规定进行了要求，说明教师执行力比较强。

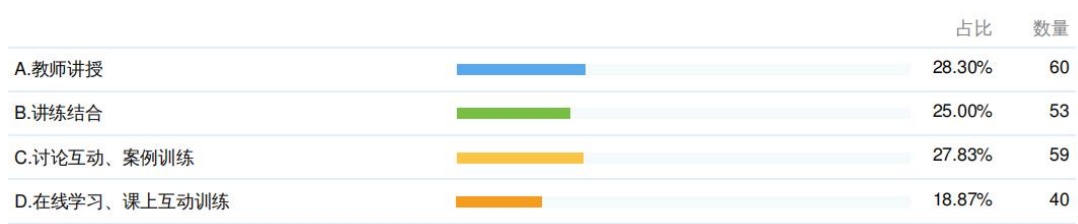

图 5 加强良好行为习惯养成教育方面



图 6 任课教师对良好行为习惯重要性的强调和要求

6. 对初级会计师证书重要性的认识。98.11 的学生认为初级会计师证书重要，说明应加强初级会计师职称证书相关课程的教学和培训辅导。

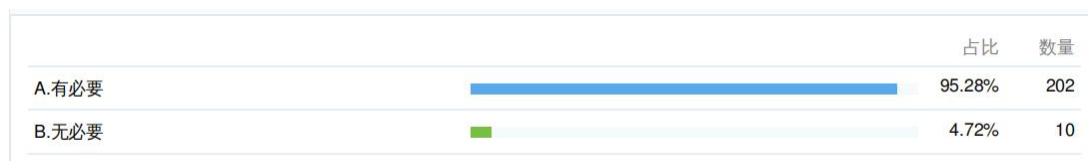

图 7 对初级会计师证书重要性的认识

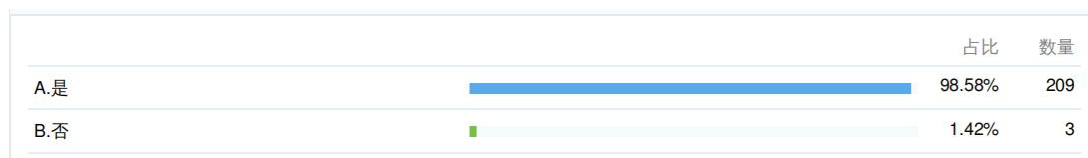
7. 学习经济学常识的必要性方面。99.06%的学生认为有必要学习一此经济学常识，在当前的课程体系中缺少相应的教学内容，所以应增设此类课程。

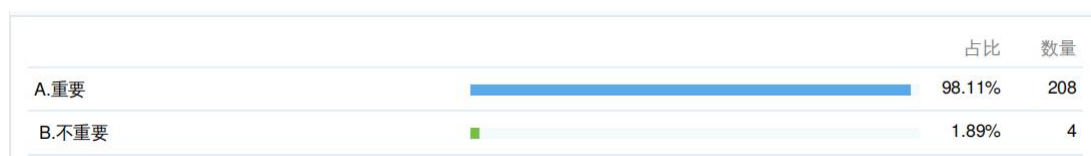

图 8 学习经济学常识的必要性

8. 在专业升意向方面。有 81.52 的学生想专升本，说明学生对提高学历的意愿比较强烈，因此应增加此方面的课程教学。

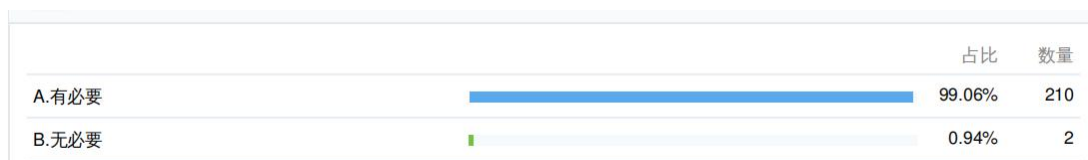

图 9 专升本意愿

9. 学习商务礼仪或是口才技能等知识的必要性方面。有 98.58%的学生认为有必要学习商务礼仪或是口才技能等方面的知识，所以有必要加强此方面课程内容的设置和教学。

	占比	数量
A.有必要	98.58%	209
B.无必要	1.42%	3

图 10 学习商务礼仪或是口才技能等知识的必要性

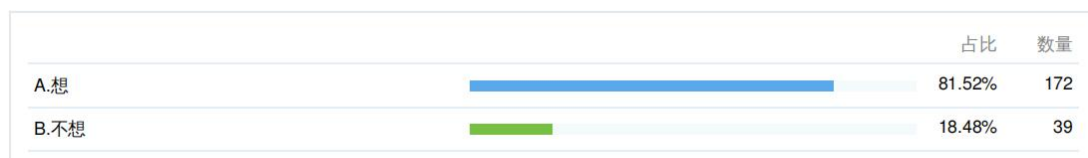
## （二）毕业生调研

### 1. 毕业生整体去向分布

调查数据显示，有 52.08% 的学生毕业后选择在国内工作；有 21.30% 在国内继续求学；5.49% 的学生选择自主创业和自由职业；20.47% 是未就业的学生。由此说明，绝大多数高职毕业生对就业的态度是积极认真的，就业面向务实，对“先就业、后择业、再创业”观念比较认同。学生在毕业后选择直接创业的占比较低，也反映出大部分高职学生创业意愿不强，个人的创业能力缺乏。

另外，不容忽视的是，就业市场中学历差异、区域差异、校际差异使得很多学生加入“专升本”的行列。调查显示，有 21.30% 的毕业生已经决定在国内继续求学，提高学历和自身能力。



图 11 毕业生就业去向分布图

### 2. 毕业生未就业情况

数据显示，20.47% 的学生未就业。其中，有 42.28% 的毕业生一直没找工作也没有就业，曾经就业过的占 40.65%，找过工作但一直没有就业的有 17.07%。进一步分析得出的主要有以下两个：①准备升学考试。我国现阶段技术进步的冲击使部分企业的普通劳动力需求有所下降，真正稀缺的是高端技术技能人才，所以导致一部分学生在毕业后放弃就业打算，准备升学考试。②正在选择就业单位

中。一部分学生对自己的职业规划不太清楚，选择就业单位犹豫不决，导致毕业后处于未就业状态。

### 3. 毕业生就业情况

(1) 就业与专业相关度。从数据可以看出，有 84.34% 的学生毕业后从事与专业相关的工作，其中很相关的占 37.38%，比较相关的占 30.67%。而剩下 15.66% 的毕业生认为目前从事的工作与专业不相关。原因有二：一是不愿从事专业相关的工作，其原因主要包括个人兴趣、收入待遇、工作环境等；二是没有找到专业相关工作，先就业，再择业。



图 12 就业与专业相关度占比图

(2) 就业期待吻合度与满意度。①根据数据显示，90.42% 的毕业生认为所从事工作与自己期待相符合。表 1 显示，毕业生总体满意度达到了 90% 以上。②数据显示：高职毕业生工作稳定性达 53.35%，而剩余 46.65% 离职的毕业生，仅有 9.58% 的人离职了 3 次及以上，其原因在于毕业择业时对职业认知和准备不足，缺乏对职业、对岗位的认同。

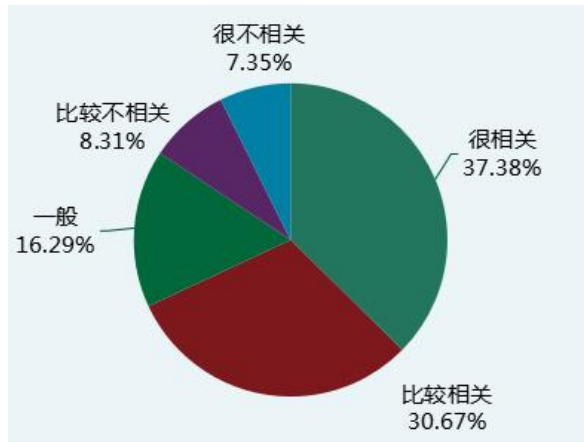

图 13 职业期待吻合度

表 1 毕业生就业满意度

工作总体及各方面	很满意	比较满意	一般	比较不满意	很不满意	满意度
工作总体	10.22%	48.88%	38.02%	2.24%	0.64%	97.12%
薪酬	4.79%	27.48%	54.31%	11.18%	2.24%	86.58%
职业发展前景	9.27%	41.85%	44.41%	3.51%	0.96%	95.53%
工作内容	7.99%	40.89%	46.33%	3.83%	0.96%	95.21%

由此说明，高职院校学生正确的就业价值取向是其能否顺利就业的一个重要支撑。高职院校应该针对性地采取措施，引导学生形成正确的就业观，维系稳定良好心态，增强积极就业意识。

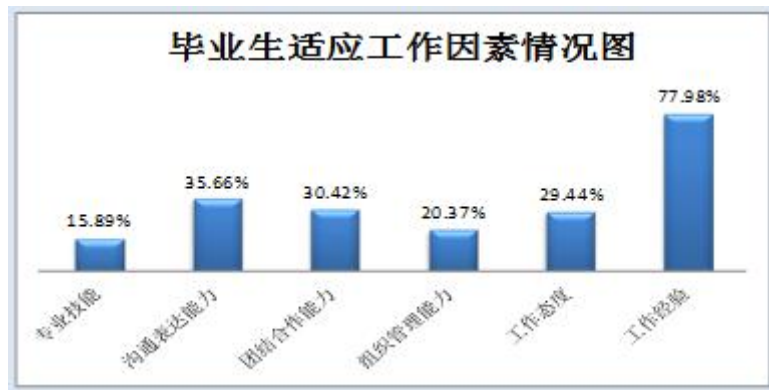
(2) 就业单位规模与区域分布。由图看出，有 31.83%的毕业生就职于人数规模在 50 人以下的公司，22.19%的毕业生就职于 51-100 人规模的公司，而 15.76%的毕业生就职于人数规模达 2000 人以上的公司。由此看出，一半以上的毕业生都被中小规模的企业吸收。主要是由于大型企业无论是国企还是民企，对学历的要求高，把一部分高职毕业生挡在门外。省内就业学生占比在 57.46%，省外为 42.54%，省外主要集中在北京、上海、长三角地区。



图 14 就业单位规模分布图

(4) 就业形势。根据调查显示有 94.86%的毕业生认为本专业就业形势处于一般及以上水平。这说明大数据与会计专业是在各行各业都有需求的专业。但是

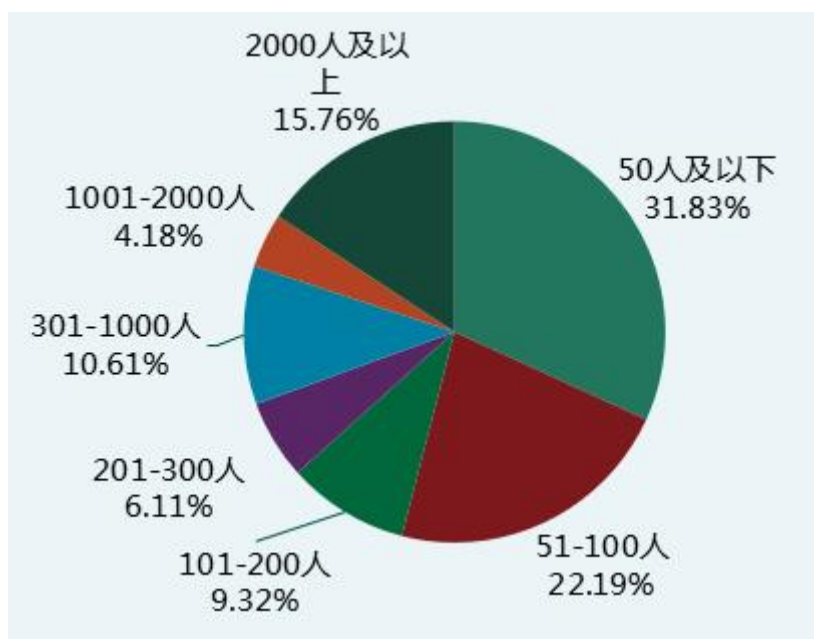

随着这几年人工智能的发展，对会计行业，特别是初级会计从业者的冲击将会越来越大，并有取而代之的趋势。因此，适应新技术和会计转型发展需求，及时调整人才培养方案势在必行。

(5) 求职困难原因。对于那些对就业形势反馈表示比较差和非常差的毕业生而言，求职困难的原因之一是实践经验缺乏，占 48.33%。原因之二是社会关系缺乏，占 15.42%；原因之三是知识、技能达不到要求，占 14.40%。因此，在今后课程教学中要注重实践教学，增加相应的实训课程和进行校企合作，让学生进入企业真账实操、实习锻炼，同时，创造学生与企业、社会交流合作的机会，为学生打通就业渠道。除此，学校在教育教学中应注重激发学生自主学习的兴趣，引导学生努力提高自身能力。

#### 4. 毕业生创业

(1) 创业选择行业。从图中数据看出，毕业生毕业后创业的，主要以住宿和餐饮业以及批发和零售业为主，分别占到了 23.53%。排第三的则是金融业，占 11.76%。



图 15 毕业生创业选择行业占比图

(2) 创业行业与所学专业相关度。由于接近 47%的毕业生创业选择的是住宿餐饮以及批发零售的行业，作为大数据与会计专业的毕业生来说这是和专业不相关行业，因此也不难理解为什么创业行业与所学专业不相关的比例达到 58.82%。



图 16 创业行业与所学专业相关度占比图

#### 5. 毕业生对母校大数据与会计专业教学的意见反馈

调查显示，毕业生对大数据与会计专业教育教学的总体满意度为 98.50%，有 68.39%的毕业生愿意推荐大数据与会计专业；从图十五数据看出，有 40.43%的毕业生表示对实践教学环节比较满意、35.77%的很满意、21.13%的一般满意，总体满意度达到 97.34%。

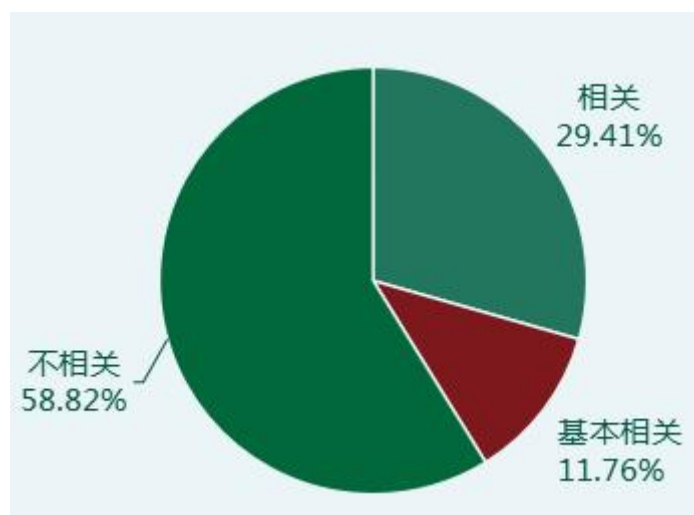

图 17 对大数据与会计专业实践教学环节的满意度占比图

对大数据与会计专业实践教学需加强的方面做进一步调查，毕业生认为需要在会计实训教学上加强的占 26.89%，应在专业认知实习加强的有 18.18%，加强中期社会实践有 17.77%，其他方面需要加强的包括毕业岗位实习、会计课程设计、大学生创新创业计划、社会调查考察等也占了不少比例。这体现出，学校在

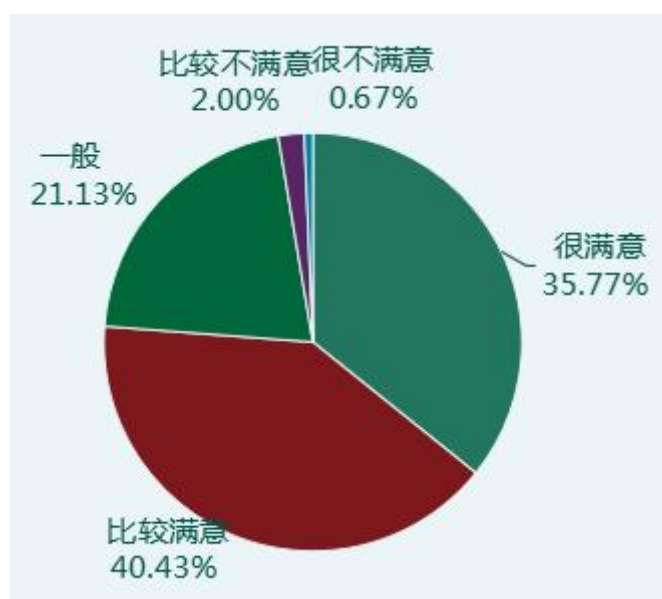

实践教学方面还有很大的提升空间，尤其应注重培养学生分析问题和解决问题的能力。

大数据与会计专业较为重要的核心课程。数据分析看出，24.78%的毕业生认为企业是重要的核心课程，16.83%的毕业生认为 EXCEL 财务应用重要，其次认为出纳业务操作课程重要的占 10.95%。由此可见，真正对毕业后工作有用的知识和技能，大数据与会计专业毕业生就认为是重要的核心课程。因此，学校也应该根据反馈，加强对这些专业课程的教学，设计出培养实用型技能人才的课程体系。



图 18 大数据与会计专业较为重要核心课程占比图

（4）大数据与会计专业教学中最应该改进的方面。数据反馈显示，毕业生认为所开设课程对工作或学习帮助较少的占 41.05%，课堂教学效果不好占 17.91%，课程考核方式不合理的 17.57%，另外就是课程内容不适用或陈旧。再结合专业教学需要改进的方面可以看出，作为实践性很强的大数据与会计专业，除了要有扎实的理论知识，更要培养学生动手操作能力和分析问题及解决问题的能力。



图 19 大数据与会计专业教学中存在的问题



图 20 大数据与会计专业教学最需改进的方面

### (三) 用人单位调研

#### 1. 用人单位行业分布情况



图 21 大数据与会计专业毕业生就业行业分布

根据调查数据,18%的毕业生选择了批发和零售业、18%选择了住宿和餐饮业,12%选择了信息传输、软件和信息技术服务业,10%选择了农、林、牧、渔业,6%选择了制造业、8%的毕业生选择了租赁和商务服务业,8%选择了金融、保险业,其他行业如交通运输、仓储和邮政业等行业分布相对平均。因此在大数据与会计专业课程设置中应增设或加大以上几个行业的会计实训课程,以符合人才市场需求。

## 2. 企业管理决策层是否已经认识到数字化转型的重要性并纳入到长期战略规划中

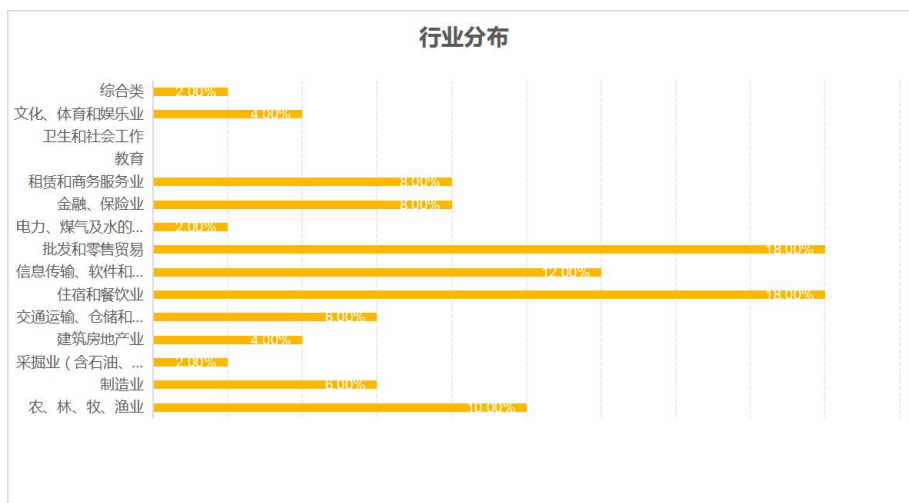

图 22 企业管理决策层是否已经认识到数字化转型的重要性

调查显示,48%的企业管理层还未认识到数字化专项的重要性,但已有52%的企业认识到,并且有14%的企业已经进入规划期、4%的企业进入执行期、2%的企业已在完善期。说明数字化转型是企业发展的必然趋势,单位对于转型过程中人才的需求会逐步增高,因此大数据与会计专业要培养复合型人才,既承担财务工作的基本核算,也要与时俱进随同企业进入数字化转型期间。

## 3. 企业是否已经安装管理信息化软件系统

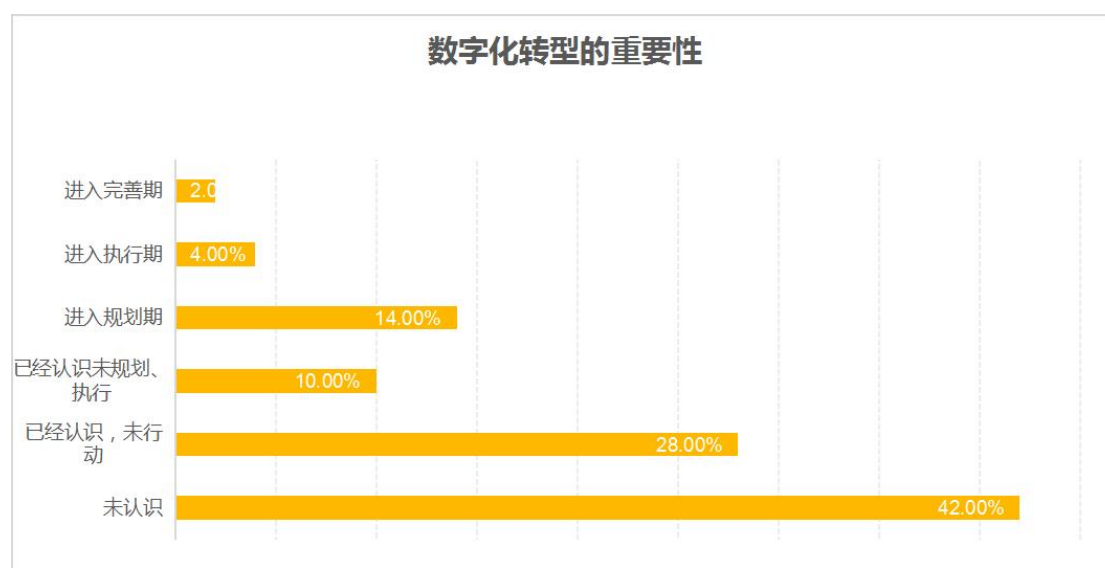

图 23 是否已经安装管理信息化软件系统

调查显示，99.77%的企业安装并使用安装并使用了 OA、ERP、供应链系统 SCM 等企业内部管理系统，81.37%的企业安装并使用上线 SAP、金蝶、用友等财务软件，2.21%构建了财务共享服务中心，99.21%的企业安装并使用了其他信息化管理软件。说明绝大部分企业都已安装并使用信息化软件，大数据与会计专业的人才培养需要更加注重软件技能的培训。

#### 4. 企业财务人员从事基础核算、业务分析、管理决策支持的人员比例

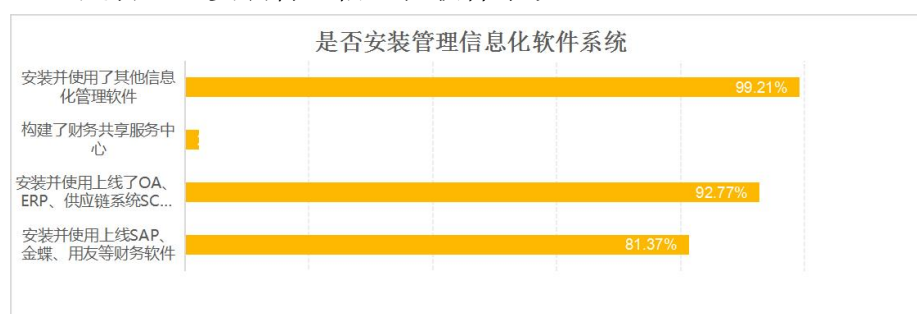

图 24 企业财务人员从事基础核算、业务分析、管理决策支持的人员比例

调查显示，17.74%的企业从事基础核算、业务分析、管理决策支持的人员比例分别为 10%、70%、20%；31.57%的企业从事基础核算、业务分析、管理决策支持的人员比例分别为 30%、50%、20%；27.48%的企业从事基础核算、业务分析、管理决策支持的人员比例分别为 50%、40%、10%；23.21%的企业从事基础核算、业务分析、管理决策支持的人员比例分别为 70%、20%、10%。说明财务工作正在逐渐从基础核算向业务分析、管理决策支持转型，这也为大数据与会计专业人才培养提供了方向，需要增加财务分析类课程，培养学生自主探究的学习能力。

#### 5. 财务的核心工作

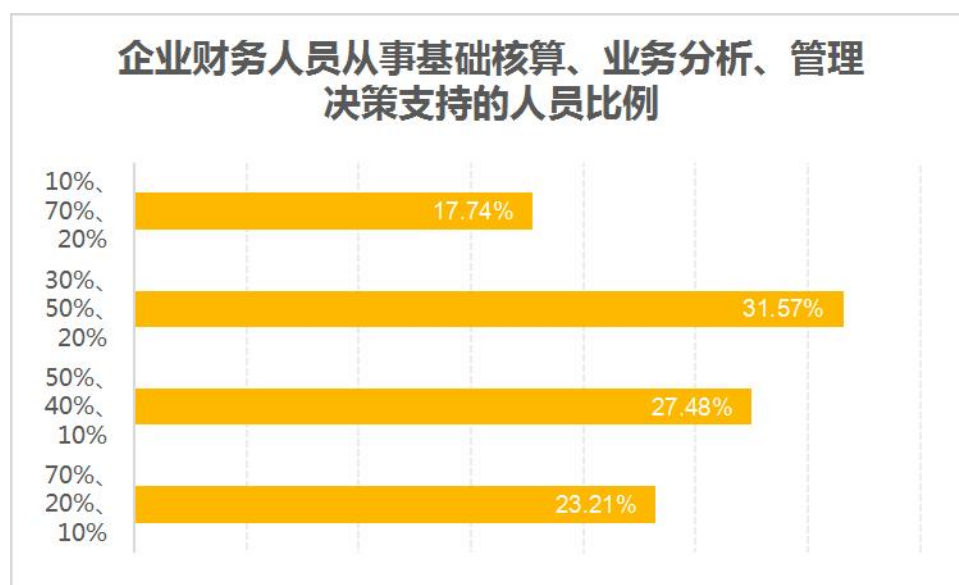

图 25 财务的核心工作

根据对会计职业最需要掌握的知识和能力的调查,企业选择率最高的五个知识和能力排序分别为:战略分析、成本管理、投资决策分析、绩效考核和税收筹划。由此不难看出企业对会计人员素质要求的偏向性。因此根据此数据,适当地调整大数据与会计专业人才培养方案中的培养目标及课程设置,才能更好的应对人才市场需求。

#### 6. 企业目前具有数据思维、并会使用新技术工具财务人员占比

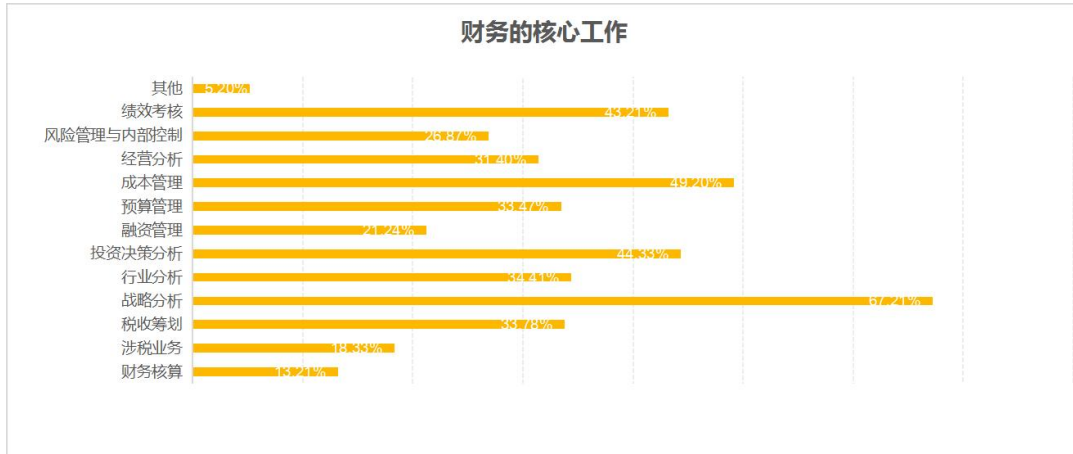

图 26 企业目前具有数据思维、并会使用新技术工具财务人员占比

24%的企业目前具有数据思维、并会使用新技术工具,比如 BI 可视化工具、Python 语言等的财务人员占比 5%以下,36%的企业具有此类财务人员占比 5%-10%,32%的企业具有此类人员占比 10%-30%,8%的企业具有此类人员占比 30%以上。调查说明,企业具有数据思维财务人员的占比并不高,因此,培养具备数据思维、

会使用新技术工具的大数据与会计人才是改革的方向，在课程设置中需增加《大数据财务分析》《智能财税》等课程。

### 7. 企业开展的创新与重构的会计业务

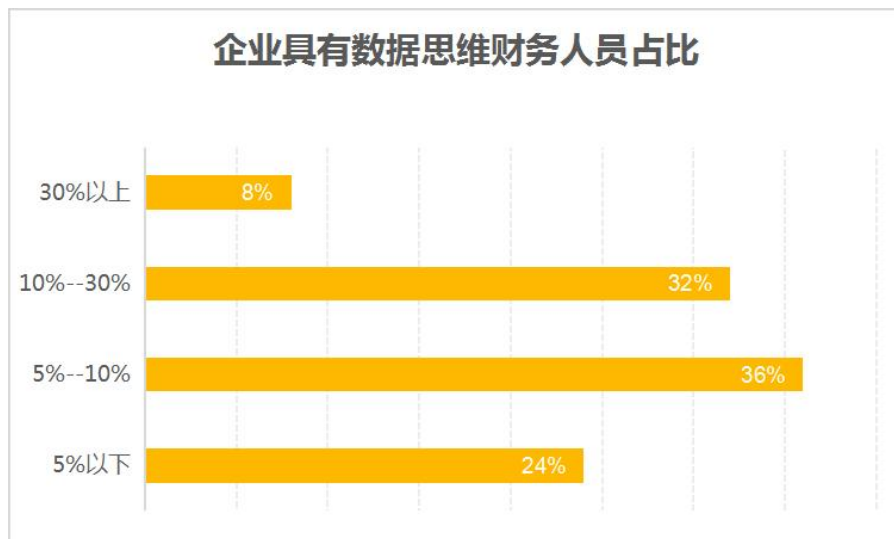

图 27 企业开展的创新与重构的会计业务

调查显示，88.21%的企业计划开展智能化会计重构业务，81.4%的企业计划开展智能税务会计业务；75.21%的企业计划开展信息化管理会计体系重构；45.67%的企业计划开展 IT 审计重构业务。调查显示，绝大部分企业计划开展智能化业务，重构会计业务，因此，大数据与会计专业人才的培养方式也需要重构，以符合企业未来人才需求。

### 8. 企业用人需求分析

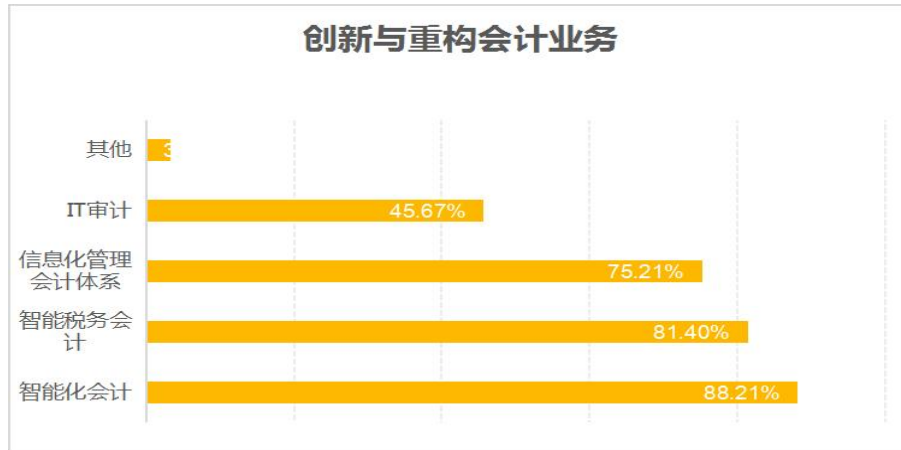

图 28 企业用人需求分析

调查显示，绝大部分企业对于智能化会计、数据分析、数据挖掘整理、财务共享服务中心工作人员、IT 审计均非常需要。这也为大数据与会计人才培养指明了方向。



## 9. 企业愿意招聘的会计专业毕业生

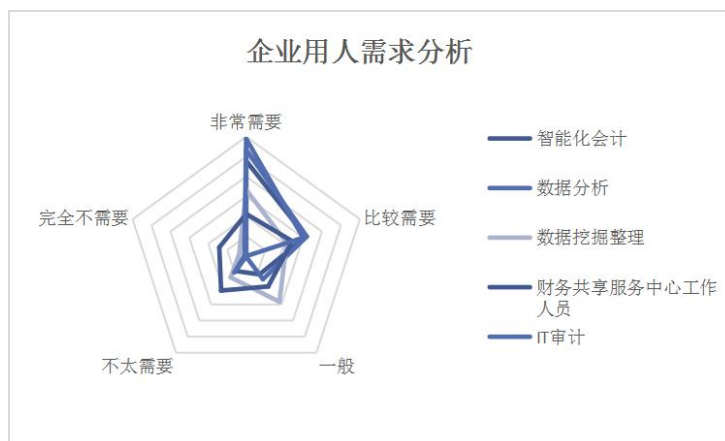

图 29 企业愿意招聘的会计专业毕业生

调查显示，90.05%的企业愿意招聘具备实务经验和一些实习经验的实务实践能力强的毕业生，其次是具备数据思维、掌握新技术语言或工具的毕业生。具有注册税务师、初级会计师、中级会计师等职称类证书的毕业生也是企业愿意接受的对象。因此，大数据与会计专业在人才培养上不仅需要鼓励学生在校期间多考取相关证书，还要增加仿真实训课程，模拟企业实际业务，培养实践性人才。

## 10. 学生毕业生时面临的困难



图 30 学生毕业生时面临的困难

调查显示，38.71%的企业在招聘时认为学生缺乏数据思维，21.5%的企业在招聘时认为学生缺乏创新意识、创新思维，21.33%的企业在招聘时认为学生对管理会计实务了解甚少，经验不足。因此，学生在校期间需要培养数据思维，开设相关课程，锻炼学习的数据思维和创新能力。

## 11. 企业希望会计类专业毕业生具备的能力

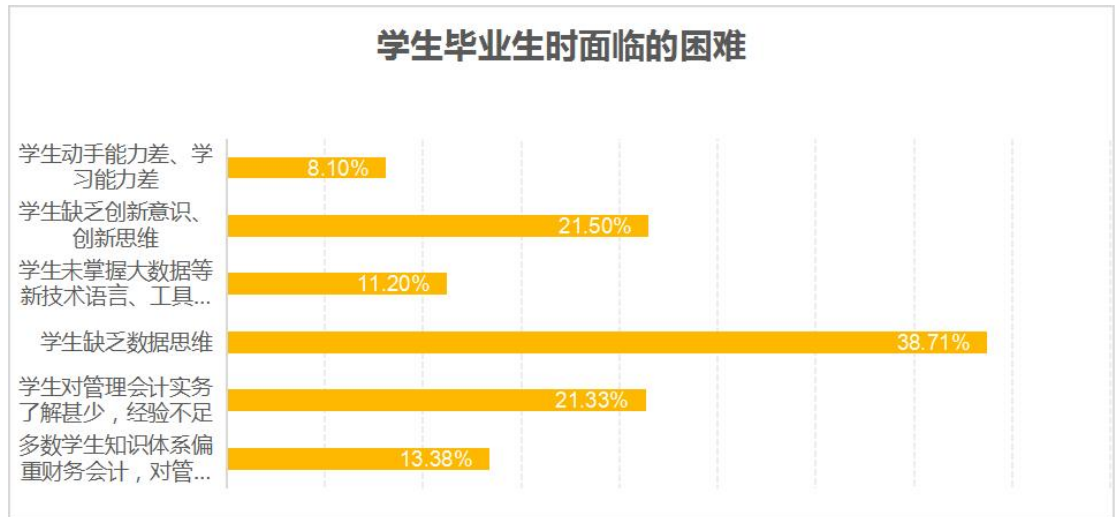

图 31 企业希望会计类专业毕业生具备的能力

调查显示，企业最需要毕业生具备的 5 项能力依次为：抗压能力、学习能力、执行能力、沟通协调能力、信息系统管理能力。因此，人才培养不能仅局限于理论性知识的传授，还需要锻炼学生的抗压能力及执行沟通能力。

### （四）调研结论

#### 1. 专业设置与培养目标

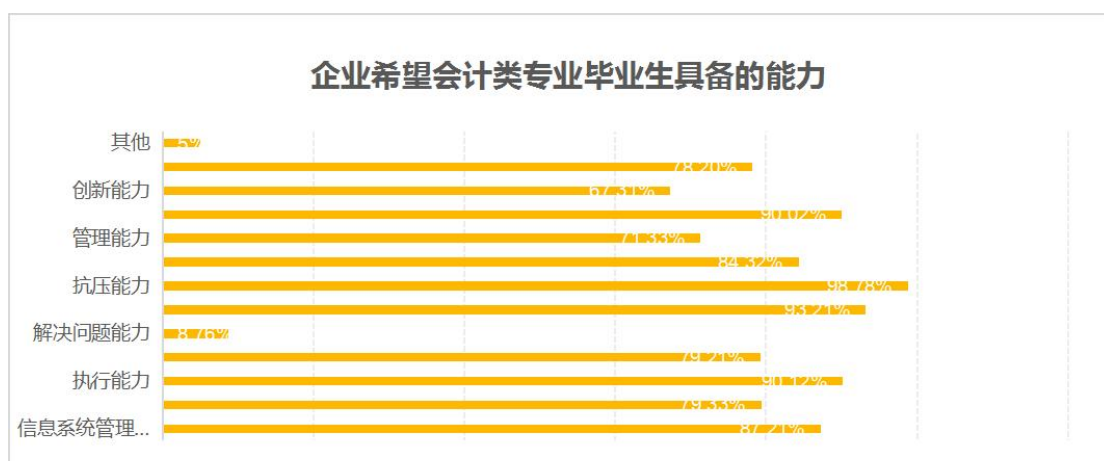
根据调查结果总体分析，经济发展和会计转型对高端技术技能型会计人才需求较大，目前高职大数据与会计专业培养的毕业生质量适应社会市场需求，超过一半以上的学生毕业后在省内工作，就业单位以中小微民营企业为主，专业对口率高，满意度在 90% 以上。未就业的学生的大部分已经继续升学，少部分毕业生毕业后进行创业，主要在住宿和餐饮业以及批发、零售业。另外，毕业生对母校大数据与会计专业的教育教学满意度很高，并且十分愿意推荐大数据与会计专业。因此，继续设置大数据与会计专业为社会经济发展培养高素质技能型人才是形势所驱，人心所向。

#### 2. 课程设置与实习实训

调查显示，毕业生认为大数据与会计专业最重要的课程排名为：企业、EXCEL 财务应用、出纳业务操作、成本会计、会计基础和会计信息化，而最需要改进的课程排名是：财务分析、会计信息化、成本会计、EXCEL 财务应用、出纳业务操作。说明目前各学校大数据与会计专业设置的课程中最需要强化的是财务分析和初级会计师考试课程，需要强化应用型课程的教学。在实习实训方面，需要加强校内实训教学指导、改进职业技能的训练方法，强化分析能力的培养以及毕业前



岗位实习的管理。

### 3. 知识与能力与素质培养

用人单位调查显示，目前大数据与会计专业最需要掌握的知识包括：会计核算知识、税法知识、财经法规知识、会计理论知识等；最需要具备的能力有：财务分析能力、会计信息系统应用能力、财经应用文写作能力等；而高职院校最需要强化的能力排名是：创新能力、业务能力、沟通能力、学习能力、抗压能力、敬业精神、合作能力、适应能力。目前高职大数据与会计专业毕业生最强的能力表现在适应能力、学习能力、业务能力和沟通能力，较差的能力和素质表现在创新能力、抗压能力、合作能力和敬业精神。以上结论说明，各高职院校应加强对学生创新创业能力的培养、心理健康教育和合作敬业精神的培养。

### 4. 教学水平与师资队伍

毕业生调查显示，高职大数据与会计专业毕业生对教师的教学水平、教学态度和与学生课外沟通交流方面的满意度很高，均在 97%以上。但对高职院校教师调查结果显示，大数据与会计专业最需要改进的方面排名为：师资队伍建设、实训基地建设、课程体系建设、实训软件优化、就业创业指导、实训教学管理和岗位实习管理。说明高职大数据与会计专业师资队伍还需要进一步加强，尤其应该注重对教师实践能力的培养和现代新技术和新知识的学习。

### 5. 会计转型与专业建设

通过资料分析和走访调研企业得知，随着信息技术的飞速发展，伴随着“互联网+”、云计算技术的广泛应用和财务机器人的问世，原来大量人工处理的会计核算工作已逐渐被计算机、人工智能所取代，会计工作效率大大提高，会计行业受到了很大的冲击。2014 年，财政部发布了《全面推进管理会计体系建设的指导意见》，我国会计行业开启了一个崭新的时代，由传统的转型为管理会计。传统的人才已经过剩，需要尽快培养一大批适应会计转型，具备管理会计知识和掌握管理会计技能的高素质技能型人才。因此，高职大数据与会计专业建设需要从培养目标定位、课程体系设置、师资队伍建设、知识能力素质培养、实训条件建设和实训实习管理等方面进行重新研究，强化建设，以适应会计转型和新技术、新经济社会发展的需要。

## 四、专业建设调整建议

### （一）培养目标定位

培养思想政治坚定，德、智、体、美、劳全面发展，适应现代农业、服务业和工商企业财务管理工作需要，具有一定的科学文化水平，具有良好的人文素养、职业道德、创新意识、创业素质和北大荒精神；掌握支付结算、会计核算、成本管理、税务办理和财务管理等知识和技术技能，面向各类中小微型企业和非营利组织的大数据与会计专业人员职业群，能够从事会计核算、会计监督、数据分析等工作的高素质技术技能人才。

## （二）课程体系设置

构建由公共基础课程、专业基础课程、专业核心课程和专业拓展课程组成的高职大数据与会计专业课程体系。课程设置既要着力培养学生的、管理会计理论知识，又要强化和管理会计应用技能训练；既要培养学生的专业能力，又要通过公共基础课程培养学生的学习能力，兼顾毕业生专升本对文化基础课程的知识需求；既要培养学生的职业能力，又要注重学生职业素养的提升；既要注重学生创新能力的培养，又要兼顾学生创业观念的形成；在专业课程设置上，考虑学生考取初级会计师的需要，适当调整财务会计和经济法基础课程的课时量，考虑财务智能化等新技术的应用，补充大数据财务分析方面的课程，如智能财税、大数据财务分析、财务共享服务等，以满足新形势对会计从业人员的新要求。另外，为满足会计转型管理会计财务业务一体化对会计职业人才宽口径的新要求，可适时增加《Python 基础》《出纳实务》等课程。

## （三）实训条件建设

进一步强化实训条件建设，对已有的方面的实训条件进行优化升级，尤其是的实训软件，要按照最新的技术和系统升级换代；对尚未建设的管理会计方面的实训条件要尽快补充，增加管理会计应用技能训练的相关实训室和实训系统，配备由在线会计处理实训模块、在线资金结算实训模块、在线纳税申报实训模块、在线内部控制实训模块以及财务分析实训模块组成的“互联网+会计”实训系统，以完善和提升校内实训条件。另外，要选择信息系统先进、业务处理规范、企业管理制度科学、会计转型起步较快的企业作为校外实训基地，以满足学生毕业岗位实习，适应企业会计转型对职业人才的需求。

## （四）师资队伍建设

强化师资队伍建设应从两方面着力，一方面需要优化师资队伍结构，另一方

面要加大对教师知识、能力、态度的培养。对于老教师占比较高的学校，应尽快引进年轻教师，以提升教师掌握和运用现代化技术和手段的能力，保证学校配置的最新会计实训系统的高效应用；对于年轻教师占比高的学校，应通过国内、国外培训、交流、企业岗位实践、挂职锻炼、参与科研项目等，提高其专业知识的理解和掌握程度，锻炼其职业实践能力，以提升年轻教师的教学能力。除此之外，应通过学校一系列的配套考核办法和制度，引导教师铸师魂、修师德、练师能，以满足培养高素质技能型职业人才的需要。

### **（五）教学资源建设**

通过校级、省级以及国家级教学资源建设，进一步完善课程教学资源，以满足课程教学需要。十三五期间，应组织教师编写最新内容的专业课程理实一体教材、实训教材和校本教材；建设校级精品资源共享课程、省级精品资源共享课程、升级完善国家级教学资源库；各学校应结合自身特点，组织教师制定各门课程的课程标准，以指导课程教学，实现课程教学目标。

### **（六）职业能力培养**

为培养德、智、体、美全面发展的有能力、有文化、有道德、有修养的合格人才，校院（系）应开设校本课程，通过专题讲座的形式，提高学生的政治素质、文化素质、职业素质和身心素质；通过组织和参加校园社团活动、行业竞赛、全国竞赛等，培养学生的合作精神、创新意识、创业能力；通过企业岗位实践，体验企业文化、训练抗压能力、提升合作能力、锻炼适应能力和培养敬业精神等。

### **（七）教学质量保障**

科学严格的制度保障、充足的经费保障、深度的校企合作、广泛的交流学习是专业建设的坚实基础。学校应建立科学严密的教学管理制度，严格教学环节的监控和反馈机制，严格奖惩制度，保证各教学环节不走样、不懈怠；学校应多方筹集充足的经费，以满足实训条件建设的需要，不断更新实训系统，完善实训设施；同时，充足的经费保障也是深化校企合作、强化师资队伍建设和教学资源建设的必要条件。

大数据与会计专业教学团队

2022年6月

## 毕业生就业质量跟踪调研报告

### 一、调研概述

#### （一）调研目的

1. 通过开展跟踪调查，了解大数据与会计专业毕业生的就业状况，在工作中遇到的问题，以及他们对该专业教育教学环境、专业课程设置和教育教学内容、教学资源、教学方式、管理模式及学习支持服务等方面的意见和建议。

2. 通过开展跟踪调查，了解用人单位对大数据与会计专业毕业生，在思想道德素质方面、职业业务素质方面、敬业精神方面、身体心理素质方面等的总体评价和要求。

3. 通过开展跟踪调查，为进一步推进大数据与会计专业毕业生就业制度改革和改善就业指导工作提供决策依据，并逐步建立经常性的反馈渠道和评价制度，为该专业的教育教学改革提供依据。

4. 建立大数据与会计专业毕业生基本资料数据库，为毕业生就业管理工作的制度化、信息化建设积极准备。

5. 通过开展跟踪调查，发挥辅导员和教研室老师的工作积极性，理论联系实际，更好的服务于学生。

#### （二）调研对象

1. 大数据与会计专业 2022 届毕业生 150 人（不包括专升本的学生和应征入伍的学生）；

2. 毕业生实习所在单位 25 家。

#### （三）调研方式及手段

采取抽样调查方式：对企业的调查主要通过调查问卷（面向用人单位共发放调查问卷 150 份，收回有效问卷 146 份，占发放问卷的 97.33%）或电话访问的方式，对毕业生采用发放调查问卷（面向毕业生共发放调查问卷 150 份，收回有效问卷 142 份，占 94.67%），网络调查、电话调查、会议调查、个别走访等方法收集资料。

## （四）调研内容及主要评价体系

### 1. 调研内容

了解大数据与会计专业毕业生的就业状况，在工作中遇到的问题，以及他们对该专业教育教学环境、专业课程设置和教育教学内容、教学资源、教学方式、管理模式及学习支持服务等方面的意见和建议。

了解用人单位对大数据与会计专业毕业生，在思想道德素质方面、职业业务素质方面、敬业精神方面、身体心理素质方面等的总体评价和要求。

### 2. 主要评价指标体系

#### （1）就业评价体系

毕业生主要就业质量监督指标：工作岗位类型、岗位与专业的对口率，岗位薪酬、工作稳定性、工作总体满意度等。

#### （2）对学院教育教学评价指标

根据高职人才培养质量评价标准以及学院人才培养实际情况，本专业设计了教育教学评价指标，包括教学活动就业影响、学习收获、毕业生知识能力、教学管理、学生素质培养五个指标。

## 二、毕业生调研分析

### （一）毕业生问卷调查分析

#### 1. 毕业生基本情况

##### （1）毕业生就业单位性质

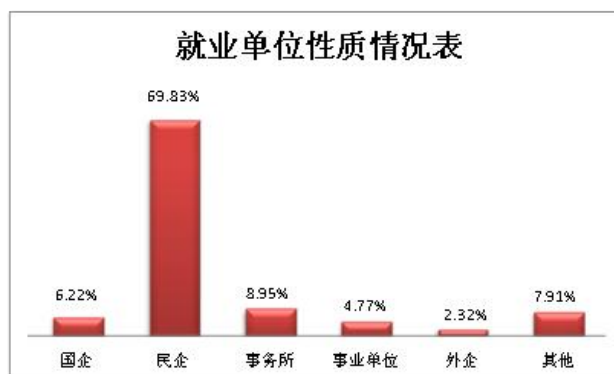

根据上表数据可知，高职毕业生主要就业单位为民企，占到 69.83%，如果将会计师事务所的人数包括在内，则达到 78.78%。与去年同期相比就业单位性

质变化不大，毕业生就业方向没有产生大的改变。

#### (2) 毕业生工作岗位



调查结果显示，大部分学生在基层工作，担任会计、统计、核算员、出纳、保管、营销内勤等。

#### (3) 毕业生岗位薪酬情况

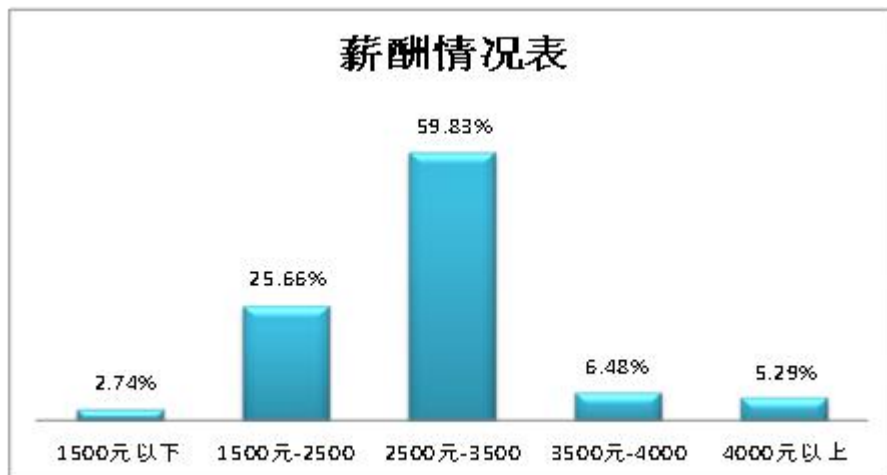

调查结果显示，大部分学生的工资在1500—3500元，刚参加工作学生的薪酬已经较往年有了明显的增长，这同社会发展中人力成本的上升趋势是一致的。

#### (4) 毕业生专业对口情况

调查结果显示，比较对口的合计占78.38%，不对口比例10.24%和去年同期相比略有下降。

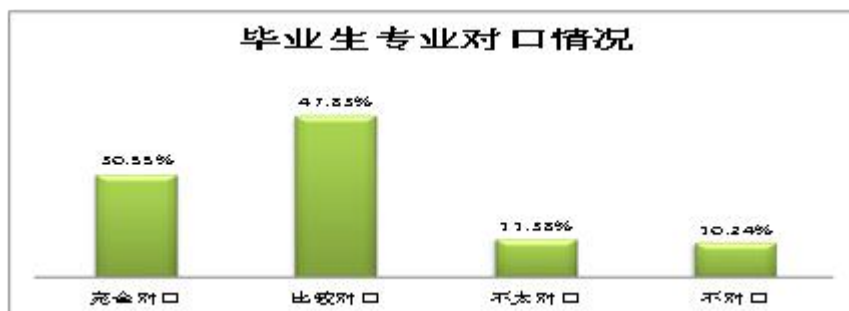

#### (5) 毕业生工作获取情况

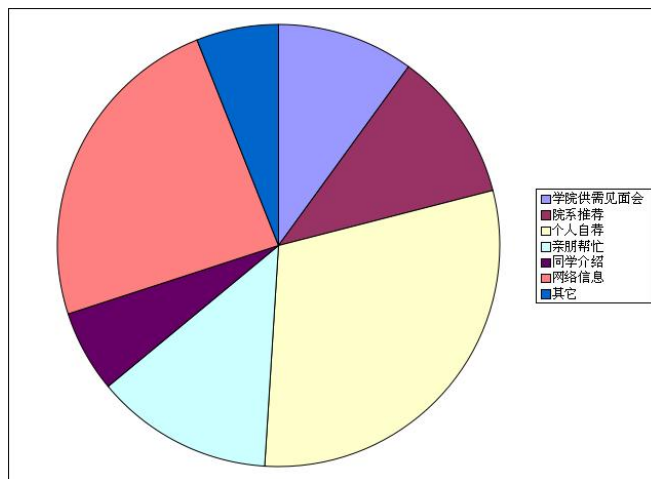

从调查结果看，个人自荐和网络信息占的比重较大，是学生找工作的主要渠道，也可以看出，学院、分院今后应该加强就业教育和就业指导工作。

#### (6) 毕业生选择单位因素



从调查结果看，学生选择工作考虑的主要因素有三个：专业是否对口，个发展空间、单位发展前景、薪酬待遇。可以看出学生就业自主意识越来越强，同时也意识到就业需要依靠专业优势。

(7) 毕业生在校期间获取证书情况

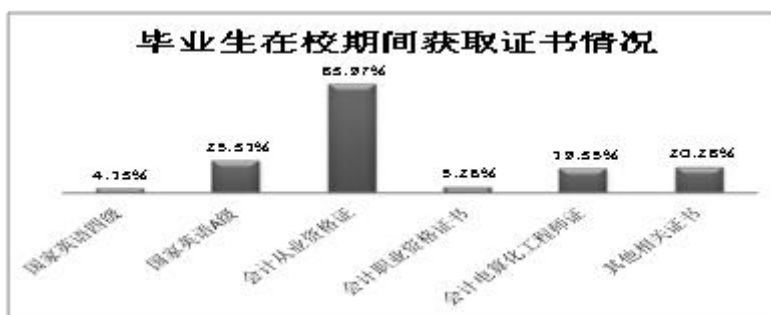

(8) 毕业生适应工作因素



大部分学生选择的是沟通表达能力、团结协作能力、组织管理能力较强和工作经验，而选择专业实践技能过硬的反而要少一些，这也给我们老师如何上课提出了一个难题。分析其选择的原因主要为：学生们初涉职场，接触到的多为基础性会计工作，操作性强，理论较为淡化，会让学生感觉在校学那么多会计知识用不上。教师在授课时要多为学生规划职业成长路径，规劝学生不要短视，要考虑到自身的可持续发展，因而，会计学习还是要成体系，不能仅就基础岗位而学。

## 2. 毕业生对学院教学工作评价

### (1) 教学活动就业影响分析





从调查结果来看，选择专业实习实训的学生占 79.65%，课外技能培训的学生占 11.78%，认为在学校应该多学习专业知识和多参加课外技能培训，社会实践很重要，而学院、分院也应探索开发更好的使学生适应就业的途径。

#### (2) 学习收获分析

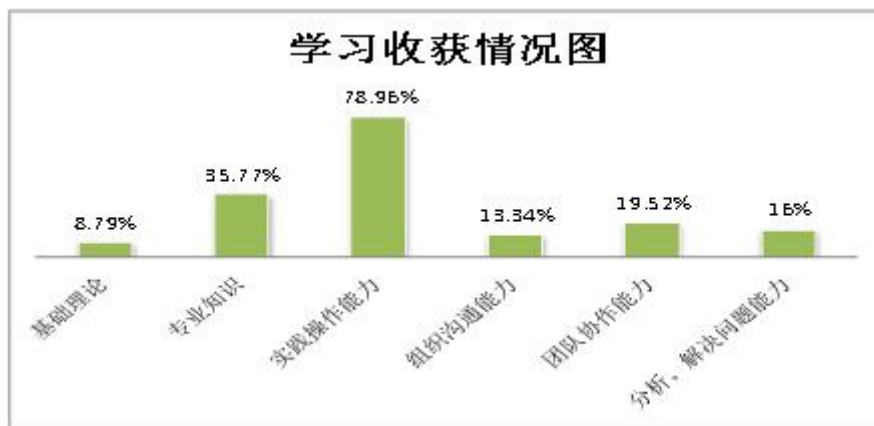

从调查结果来看，学生认为在学校主要学到的是专业知识和实践技能，欠缺的能力是组织沟通能力和分析问题解决问题的能力，这是职业院校所欠缺的地方，在今后的教学中，还是要启发和鼓励学生学习探究和钻研精神。

#### (3) 毕业生能力分析

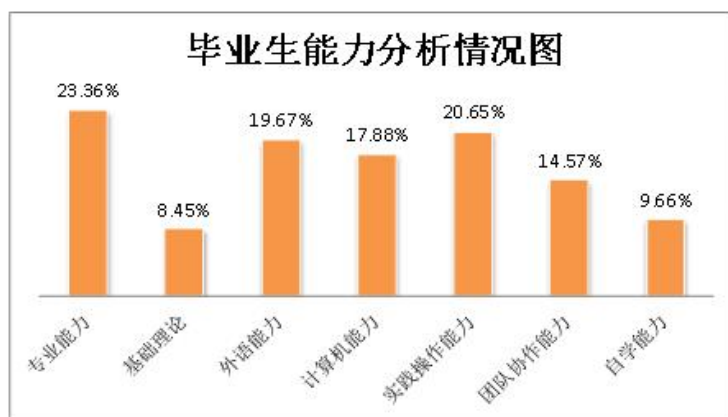

可以看出，大数据与会计专业的毕业生，专业知识和实践操作能力较强，这是职业教育的优势；但是相对的基础理论和自学能力还有待较强，通过其他渠道的了解，大部分毕业生最深的感触就是：在校时没有珍惜时光，好好学习，导致走上工作岗位之后基础知识的匮乏。因此专业教育应该加强自主学习能力的培养。

### 3. 教学管理和就业指导工作评价

#### (1) 教学管理评价

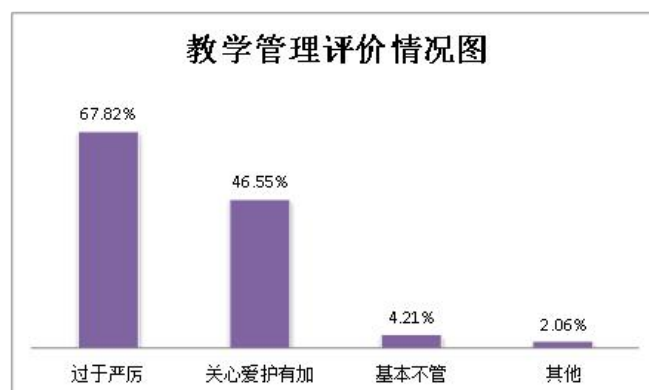

学生大部分认为，学校的管理是严而有理、严而有情的，是认可学院的管理的，特别是在他们步入社会、走上工作岗位以后，更是感觉到学校严格管理要求是多么的重要。

#### (2) 素质培养评价

学生认为，在学校期间，主要有三项能力得到提高：一是专业实践技能，二是社会活动能力，三是人际交往能力。

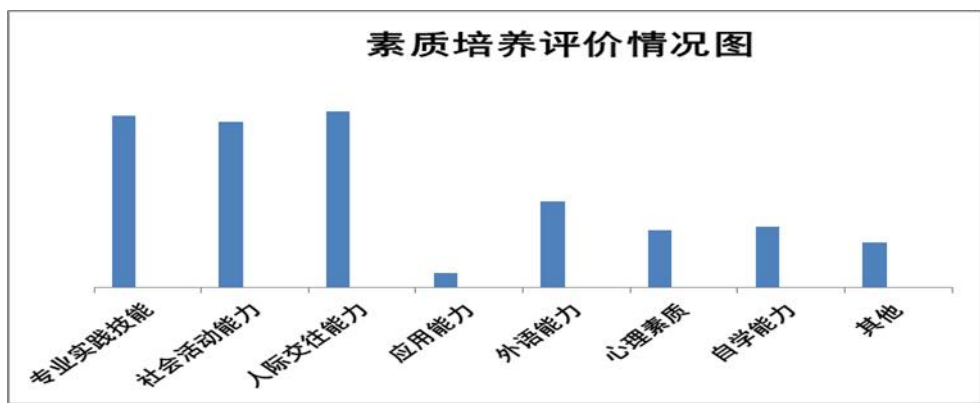

### (3) 教学管理建议

- 1) 加强英语学习；
- 2) 要加强对学生的情商培养，提高学生的综合能力；
- 3) 加强就业指导，扩大学校知名度；
- 4) 加强课外实训，使学习和工作更好的衔接起来；
- 5) 应该改革考核模式，使理论和实践更好的相结合；
- 6) 组织的学生活动应具有大众性和普遍性。

### (4) 就业指导工作满意度评价

学生对于学校的就业指导服务工作基本满意。

- 1) 能为学生寻找到更多的企业，使学生的选择范围更大；
- 2) 学校应加大对实习企业和实习学生的监控力度，建立巡回检查制度。

## (二) 用人单位综合评价调查分析

### 1. 用人单位毕业生人数

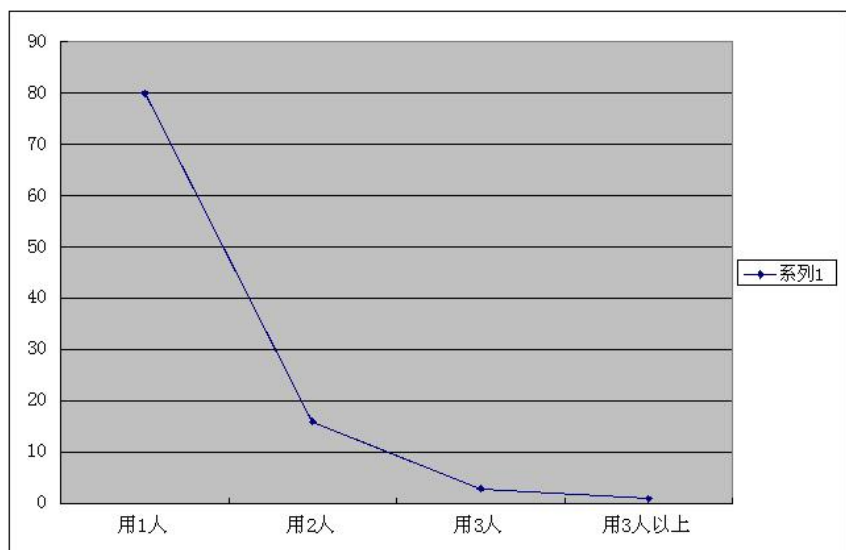

## 用人单位毕业生情况图

大数据与会计专业有其特点，用人单位不可能或很少能大量用人，因此，用一个毕业生的单位较多，是正常的。

### 2. 用人单位对毕业生质量的满意度

用人单位对我校毕业生大部分都是很满意的，其中很满意占到了 77.85%。

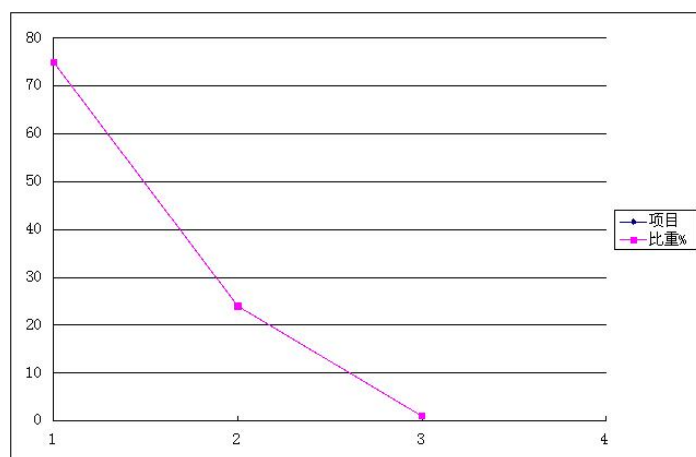

用人单位对毕业生满意情况图

### 3. 毕业生思想品德评价

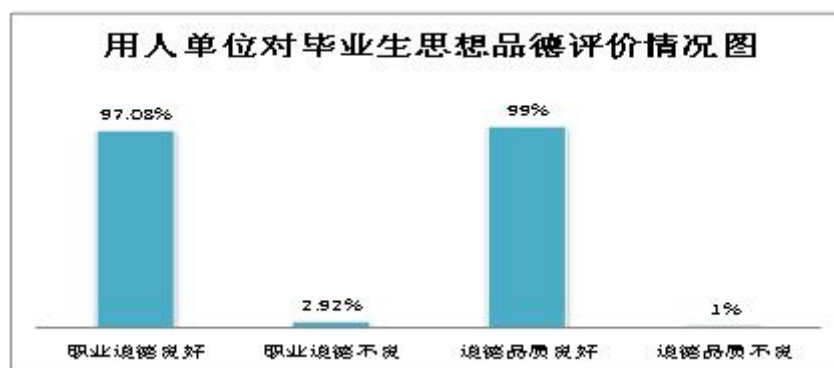

图示非常清楚，思想品德不良的学生是很少的，说明我院在学生的思想教育方面，很重视，也很有成效。

### 4. 毕业生职业道德评价

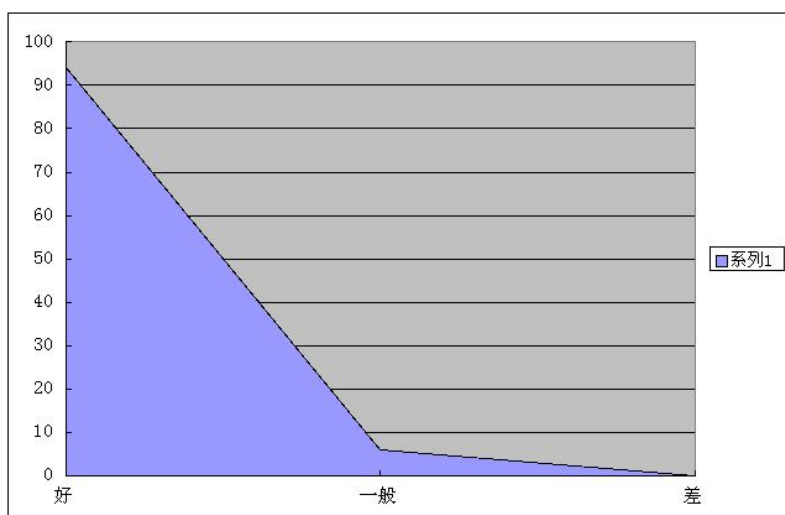

用人单位对毕业生职业道德评价情况图

调查结果显示，用人单位对我院毕业生的职业道德评价很好，说明我院在学生的职业道德教育方面也很有成效。

#### 5. 毕业生工作表现评价

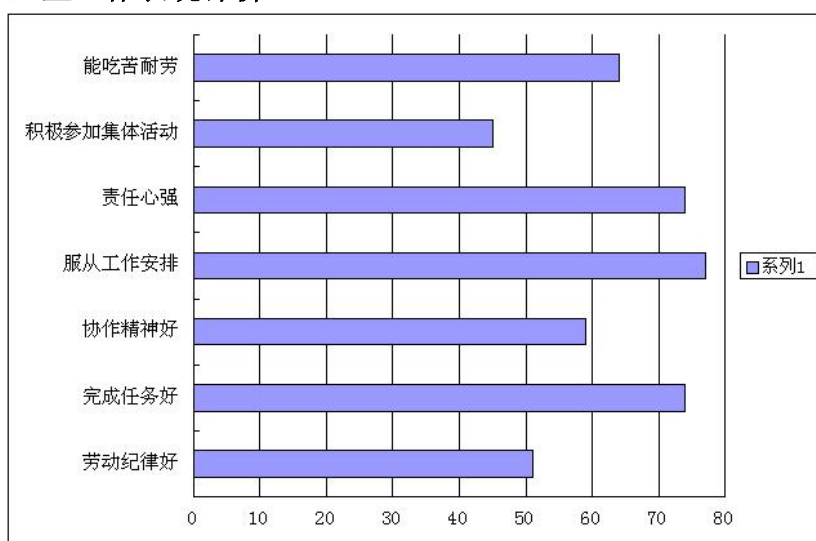

用人单位对毕业生职业道德评价情况图

从调查结果看，用人单位对我院学生给予了很高的评价。特别是服从工作安排方面，其次是责任心强和完成任务好。从其它渠道比如电话调查中看，用人单位也多次强调我院毕业生踏实，肯干、能吃苦耐劳。

#### 6. 毕业生理论知识评价

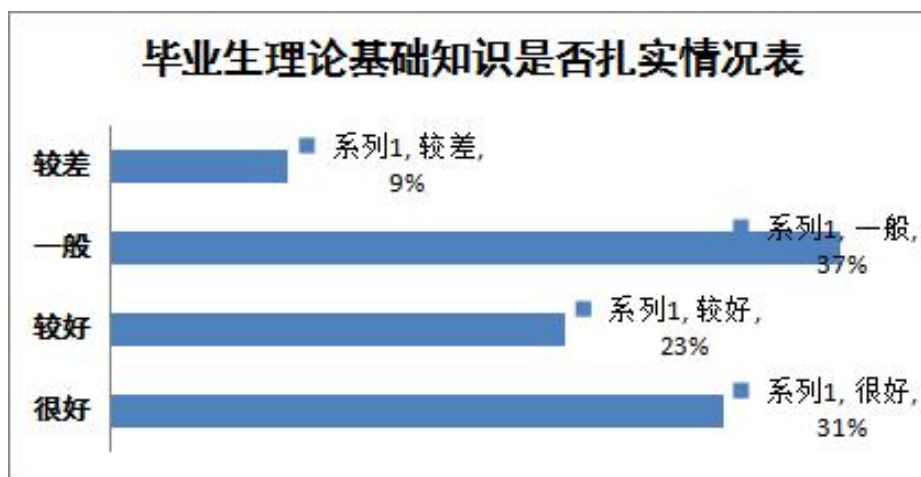

从图中可以看出用人单位在毕业生理论基础知识是否扎实上，认为一般的稍微多了一些。毕业生们自己也认为理论基础知识应该掌握的更多一些。

### 7. 毕业生能力培养

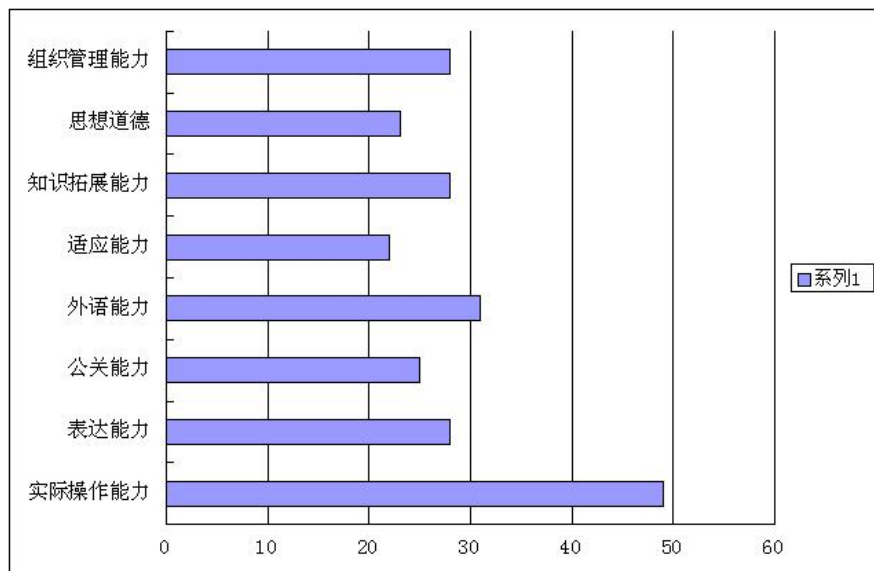

用人单位认为毕业生实际操作能力应该加强，这一点占了很大比重，这也提醒我们，在培养目标和课程设置上要有所侧重。

### 8. 就业工作评价

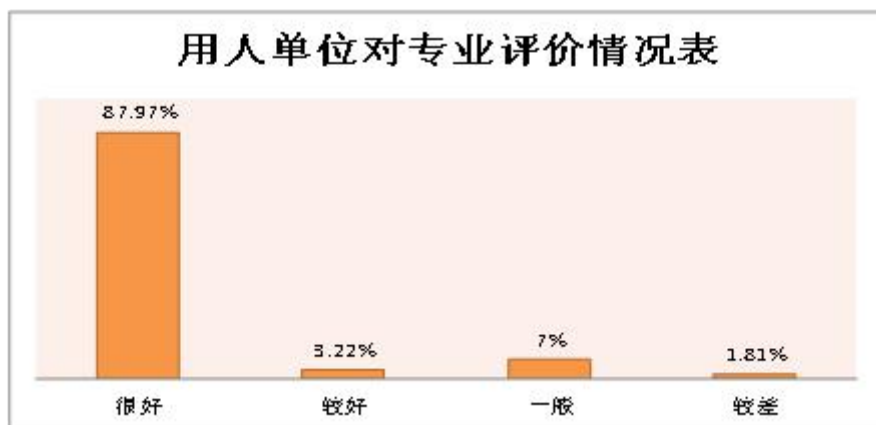

### 三、毕业生调研分析结论

#### (一) 毕业生就业情况满意度、就业质量评价

从调查的结果看，本专业毕业生对自己工作满意度高，用人单位对学生就业质量的评价度高。用人单位普遍认为我院毕业生，思想素质高，业务过硬，能吃苦耐劳，勤学好问，上进心强，一般都会成为企业的业务骨干。之所以能培养出这样的学生，用人单位认为得益于我院专业人才培养方案科学合理、课程设置结构明晰、教学内容详略得当，一致认为我院教学质量比较高，走在同类院校之前列。

#### (二) 毕业生教育教学满意度、教学水平评价

通过对毕业生的调查，学生认为，在校的三年时间，能够学习丰富的专业知识，掌握到过硬的技能，培养了较强的动手能力，为将来的工作打下了良好的基础，并使他们能够获得较好的发展空间；同时，学生反映大数据与会计专业的专业教学、课程设置能贴近市场需求，能结合企业的实际应用，在校期间所学的课程对自己的工作帮助很大，其中会计岗位实务、会计信息化等课程运用性较强，对实际工作富有理论指导意义。另外，毕业生还提到，三年的学习锻炼大大提高了他们的学习能力和应变能力，使他们具备了更强的发展潜力和发展竞争力。

毕业生普遍认同大数据与会计专业的师资队伍状况、专业设置和课程结构、教学管理制度和管理人员素质。认为大数据与会计专业的师资队伍强，有较多经验丰富的老师，学校能在严格抓教学质量、不断完善教学运行体系、加强师资队伍建设的的大前提下，专业教师主动帮助学生学习和到企业实习、抓毕业岗位实习和就业指导，在校学习的知识够用程度高。

## 四、建议

### （一）用人单位建议

1. 学生有些素质能力还需要进一步的提高,如自主创新能力、自我学习能力、自我管理能力和等。

2. 应加强毕业生的思想教育。学院应利用学生党团活动、主题班会及各种校园文化活动,开展有针对性地思想工作,引导毕业生正确认识就业形势,摆正位置,要教育和引导毕业生树立自主择业、勤奋立业、艰苦创业和终身学习的观念。

3. 做好安全、纪律、法制等方面的教育工作,指导学生学习就业的相关法律,使学生有一定的法律知识和安全意识,懂得自我保护。

### （二）毕业生建议

从调查反馈的情况来看,毕业生对学校教学工作总体比较满意,认为我校教学运行状况良好,在较好地完成教学任务的同时注重学生的自我管理,同时也根据自己的实际提出了一些实质性的意见和建议,总结如下:

1. 专业设置要有前瞻性,培养方式上更注意学生的实际动手能力,多与企业交流,探讨人才需求。

2. 专业建设要注重实用性,模块式教学很有价值。

3. 加强学生的理论与实践能力的综合培养,注重基础教育,特别是英语教学,注重学生的实际动手能力培养,使毕业生以最快的速度适应环境的需要。

4. 加强外语、计算机教学水平,在保证所学技能课程完整的同时,提前进入社会课程实践。

5. 希望学校加强毕业生创新精神的培养。

6. 希望学校加强毕业生所学理论在工作实践中灵活运用的能力,加大实践教学环节的的力度。

7. 要加强对每届临近毕业同学的指导。要结合企业单位的招聘会,面试技巧,简历制作等内容对毕业生进行辅导,帮助他们走好关键的一步。

8. 精心组织多种学生活动,培养和锻炼学生的多方面能力。部分毕业生反映,大学的生活很少接触社会,希望学校合理安排学生的学习时间,每年至少组



织一次社会实践活动，到实际工作中学习工作经验，锻炼工作能力，使学生得到全面发展。学生综合能力的培养，既有赖于其自身对知识的探求，更有赖于其自身精神和行为的磨练和修养。事实表明，学生活动有利于培养学生的集体主义精神、团队合作精神、开拓创新精神，有利于培养学生的各方面能力，提高学生的总体素质。

总之，学生就业是学校持续发展的重要保证之一，也是现代办学理念转变、就业观念转变的重要体现。伴随着经济管理分院毕业生人数的增加，重视毕业生就业工作仍是素质教育中的重要内容之一。分院领导及全体师生均在全校的统一组织和部署下积极、主动、有计划、有步骤地开展毕业教育、就业指导，使毕业生在现代教育体制及双向选择的就业形式下，顺利就业。

大数据与会计专业教学团队

2022年6月

## 附录 5

专业人才培养方案审批表

专业信息	专业名称	大数据与会计		
	专业代码	530302		
专家意见	<p>黑龙江农垦职业学院大数据与会计专业人才培养方案设计科学，人才培养目标定位准确，符合高职学情和学生专业成长规律，以及区域产业发展对人才的需求；课程体系、教学内容与岗位要求联系紧密；人才培养过程理论与实践并重，将工学结合落到实处，注重了学生能力、综合素质、职业道德培养和可持续发展。基于认知能力、业财融合能力、运营管理能力培养的课程体系能够保证学生就业、专升本、自主创业的需求，能使毕业生逐渐成长为全面的高端人才，关注学生发展和成长，体现了职业教育为国家为社会培养高素质技术技能人才的宗旨。</p>			
论证专家信息	姓名	单位	职称/职务	签名
	王超	黑龙江农垦职业学院	副教授/院长	
	曲珅	黑龙江农垦职业学院	讲师/副院长	
	杨艳茹	龙江县职业教育技术中心	正高级讲师/副校长	
	秦爽	黑龙江农垦职业学院	会计师/教研室主任	
	张振和	黑龙江职业学院	教授/分院院长	
	陈生同	黑龙江农垦吉时源控制合伙企业	副总裁/研究员级高级会计师	
	万长江	中国供销集团黑龙江分公司	财务处长/高级会计师	
	简涛	哈药集团股份有限公司	审计经理/高级会计师	
	初文广	岳华会计师事务所	项目经理	
教学工作委员会意见	主任签名：  年 月 日			
学院党委审核意见	党委书记签名：  年 月 日			